

Menos espacio,
más posibilidades y
control.

SERIE EUNTRONIC OFFICE V6

EUN Sistemas S.L.
CIF ESB75038000

-

EUN Group
Bº Salvatore, 17 –
Apdo. 82
20200 Gipuzkoa
T.943 883 015
F.943 889 744
E.info@eungroup.com

www.eungroup.com

Beasain, a 12 de Diciembre de 2019

1	DESCRIPCIÓN.....	5
2	LIMITACIONES DEL SISTEMA.....	6
3	DATOS TÉCNICOS DEL SISTEMA.....	7
3.1	MEDIDAS GENERALES	7
3.2	DESPIECE GENERAL	8
3.2.1	SUELO.....	9
3.2.1.1	Raíl.	9
3.2.1.2	Rampa.	9
3.2.1.3	Remate Trasero.....	9
3.2.1.4	Suelo Melaminado.....	10
3.2.1.5	Pletinas y Cuñas de calce	10
3.3	PLATAFORMA MÓVIL.....	11
3.3.1	PLATAFORMA.....	11
3.3.1.1	Larguero	12
3.3.1.2	Patín	12
3.3.1.3	Travesaño de patín.....	12
3.3.1.4	Extremo patín	12
3.3.1.5	Eje de rueda	12
3.3.1.6	Eje de rueda transmisión	12
3.3.1.7	Rueda guía	13
3.3.1.8	Cojinetes.....	13
3.3.1.9	Sistema antivuelco	13
3.3.1.10	Travesaño de patín.....	13
3.3.2	SISTEMA DE TRANSMISIÓN ELÉCTRICO	14
3.3.2.1	Panel de control :.....	14
3.3.2.2	Fuente de alimentación :	14
3.3.2.3	Interface:.....	14
3.3.2.4	Motoreductor:	14
3.3.2.5	Sensor de parada:.....	14
3.4	ESTANTERIA K-100	15
3.4.1	Balda.....	16
3.4.2	Lateral	17
3.5	EMBELLECEDORES	19
4	FUNCIONALIDADES DEL SISTEMA ELECTRÓNICO	21
5	CERTIFICADOS Y NORMATIVAS	24
5.1	NORMATIVA EMPRESA.....	24

5.1.1	ISO 14006.....	24
5.1.2	ISO 9001 e ISO 14001.....	25
5.1.3	MGA (MODELO DE GESTIÓN AVANZADA).....	25
5.2	NORMATIVA PRODUCTO.....	26
6	ACCESORIOS	27
6.1	JUNTAS ANTIPOLVO.....	27
6.2	CONTROL DE ACCESO HUELLA TACTIL.....	28
6.3	ILUMINACION LED INTEGRADA EN LOS CARROS.....	29
6.4	BALDA CON TOPE.....	30
6.5	BALDA SIN TOPE.....	31
6.6	BALDA PERFORADA.....	32
6.7	BALDA CON REFUERZO.....	33
6.8	BALDA REVISTERO.....	34
6.9	VENTANA EXPOSITOR MODULAR.....	35
6.10	RÓTULO SUPERIOR.....	36
6.11	ETIQUETERO ADHESIVO PARA BALDA.....	37
6.12	TAPA INTERIOR.....	38
6.13	LATERALES PERFORADOS.....	39
6.14	FONDOS TRASEROS / INTERMEDIOS.....	40
6.15	FONDOS TRASEROS / INTERMEDIOS PERFORADOS.....	41
6.16	EMBELLECEDOR DE MELAMINA PARA LATERAL EXTREMO.....	42
6.17	EMBELLECEDOR DE CRISTAL PARA LATERAL EXTREMO.....	43
6.18	PUERTAS CORREDERAS METÁLICAS.....	44
6.19	PUERTAS CORREDERAS DE CRISTAL.....	45
6.20	SOPORTE DE CONSULTA.....	46
6.21	SEPARADOR FIJO.....	47
6.22	SEPARADOR DE VARILLA.....	48
6.23	SEPARADOR EN "U".....	49
6.24	BASTIDORES PARA CARPETAS COLGANTES.....	50
6.25	CAJONES EXTRAÍBLES.....	51
6.26	PUERTA CONTENEDOR.....	52
6.27	NICHO INDIVIDUAL EXPOSITOR.....	53
6.28	BANDEJA ESCALONADA PARA CD,S.....	54
6.29	BANDEJA MEDIATECA.....	55
6.30	CAJÓN EXPOSITOR DE CD,S.....	56
6.31	CAJÓN ALMACÉN DE CD,S.....	57
6.32	RETENEDORES LISOS Y PERFORADOS.....	58
6.33	SOPORTE PARA PERIÓDICOS.....	59
6.34	CARRO DE TRANSPORTE MIXTO.....	60
6.35	CARRO DE TRANSPORTE SENCILLO CORTO.....	61
6.36	CARRO DE TRANSPORTE SENCILLO.....	62

6.37	CARRO DE TRANSPORTE DOBLE	63
6.38	BARRAS COLGADORAS PARA ROPA	64
6.39	MEDIDOR DE TEMPERATURA Y HUMEDAD (TERMOHIGRÓMETRO)	65

7 GESTION Y TRAZABILIDAD DE CONTENIDOS (HARDWARE Y SOFTWARE) 66

7.1	LECTOR CÓDIGOS DE BARRAS	66
7.2	PUNTO DE ACCESO INALÁMBRICO	67
7.3	IMPRESORA DE ETIQUETAS.....	68
7.4	ETIQUETAS TÉRMICAS.....	69
7.5	SOFTWARE DE TRAZABILIDAD DEL CONTENIDO EN ESTANTERÍAS	70

1 DESCRIPCIÓN

Nuestro sistema de estanterías móviles de tracción eléctrica, Euntronic Office V6, es un conjunto de estanterías montadas sobre plataformas deslizantes, que se desplazan a lo largo de los raíles.

Dichos raíles pueden ir sobre el suelo o empotrados en el mismo, dependiendo de las condiciones de cada equipamiento concreto.

Los sistemas electrónicos ofrecen unas altas prestaciones a través de sus interfaces táctiles situados en los frontales de los carros permitiendo un uso sencillo, intuitivo y seguro del sistema.

Asimismo es posible la conexión de nuestro SGA EUNLOGIC permitiendo la gestión integral de nuestros sistemas a través de PDA's inalámbricas.

Euntronic Office, versión ligera de Euntronic, está diseñado para dar solución a aquellos espacios que requieran de unas condiciones específicas en lo relativo a sobrecargas y pesos.

Se recomienda su instalación en oficinas con suelo técnico, limitaciones de sobrecarga de forjados, etc.

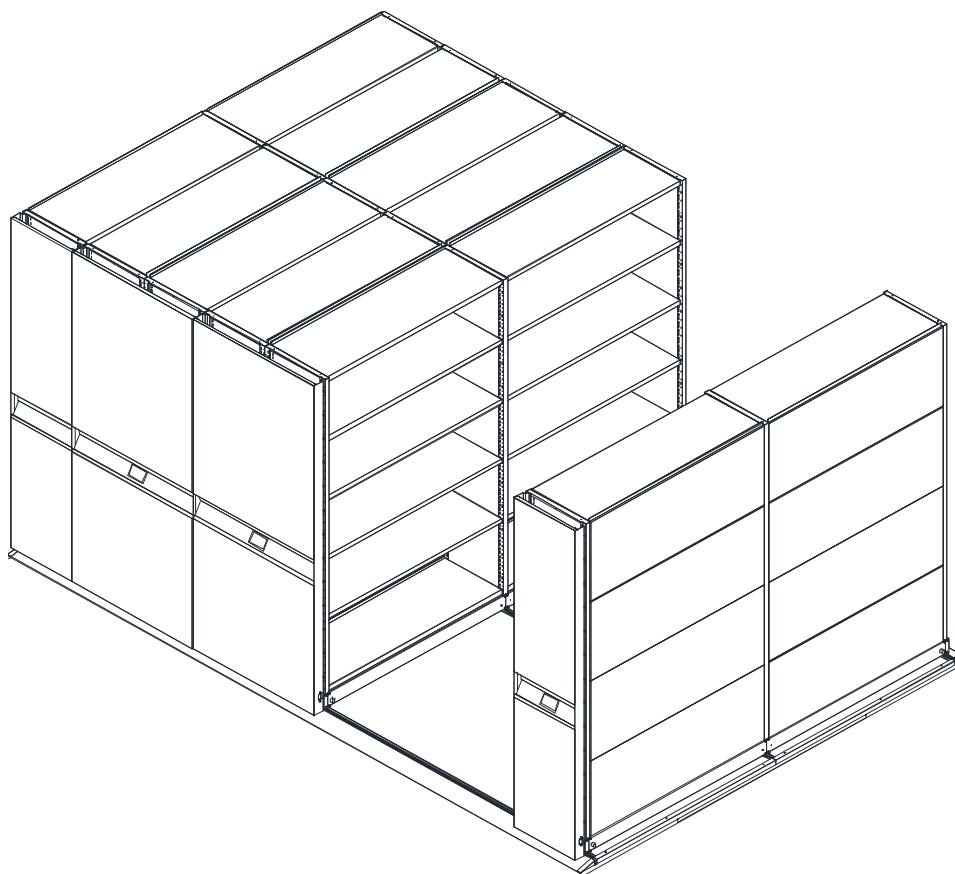

2 LIMITACIONES DEL SISTEMA

Todos los sistemas de **eun group** han sido diseñados siguiendo las más estrictas normas de seguridad vigentes

(Ver capítulo [CERTIFICADOS Y NORMATIVA](#))

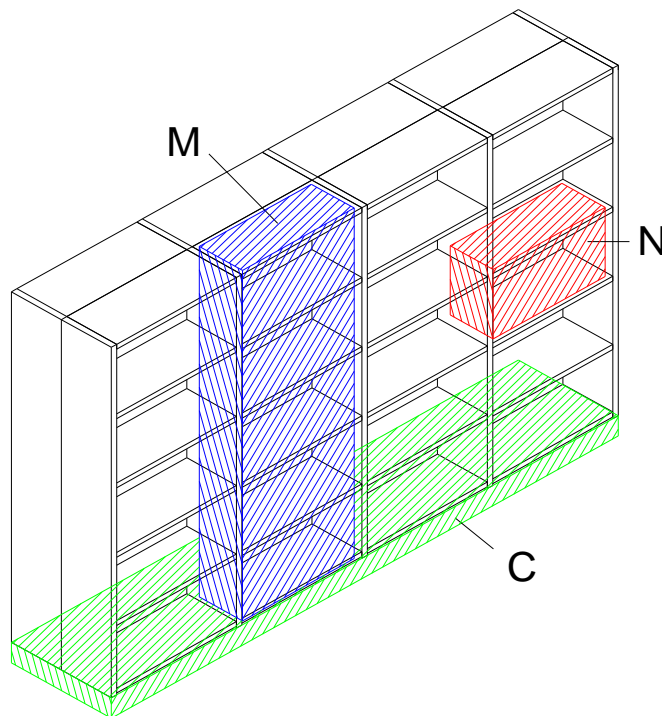

Para lograr un uso óptimo del sistema, se deben respetar las siguientes limitaciones:

Capacidad de carga de la plataforma móvil (C): 2.500 Kg.

Longitud máxima de plataforma móvil: 6.000mm. (C)

Carga máxima por módulo: 300 Kg. (M)

Carga máxima por estante (N): ver tabla en el capítulo [ESTANTERIA K-100](#)

Nº máximo de bases móviles en sistema electrónico: 8

Nº máximo de módulos (M) por carro: 5

Los controles, motores y sensores del sistema electrónico utilizan únicamente 24V considerada por la normativa como muy baja tensión de seguridad.

El sistema requiere de toma de alimentación eléctrica 100/240V AC 50-60Hz.

3 DATOS TÉCNICOS DEL SISTEMA

3.1 MEDIDAS GENERALES

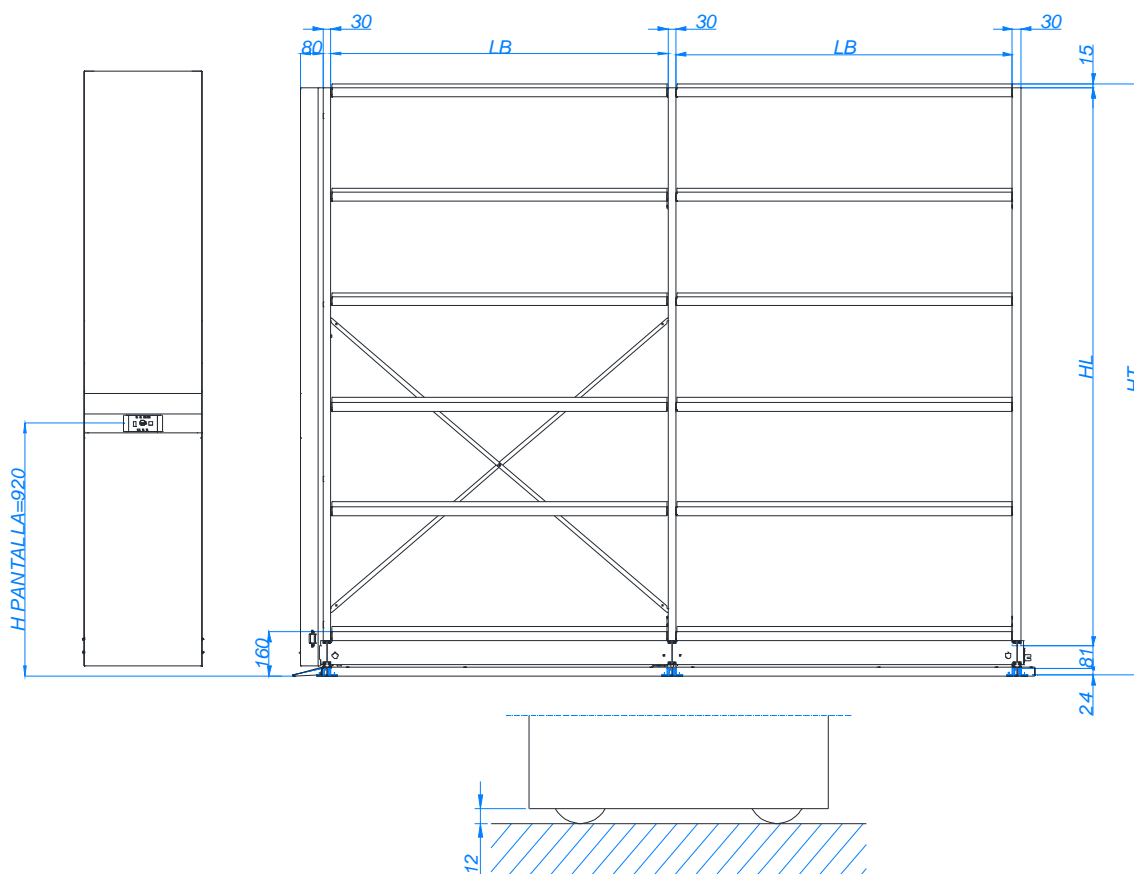

DIMENSIONES ESTANTERÍA						
Longitud balda LB	Fondo Nominal		Altura	Cotas críticas		
767 867 967 1167 1217 1317	FIJAS		HT: HL + 105+15 HL: desde 1500 a 2500, modulable cada 50mm.	Altura total desde el suelo existente a la parte superior de la primera balda (nivelación no incluida): 160mm. Altura desde la parte superior de los raíles a la parte inferior del carro: 12mm.		
	Sencillas				Dobles	
	250	390			250	390
	290	400			290	400
	300	450			300	450
	340	500			340	500
	355	600			355	
	MÓVILES					
	Sencillas				Dobles	
	355				250	390
390		290	400			
400		300	450			
450		340	500			
500		355	600			
600						

3.2 DESPIECE GENERAL

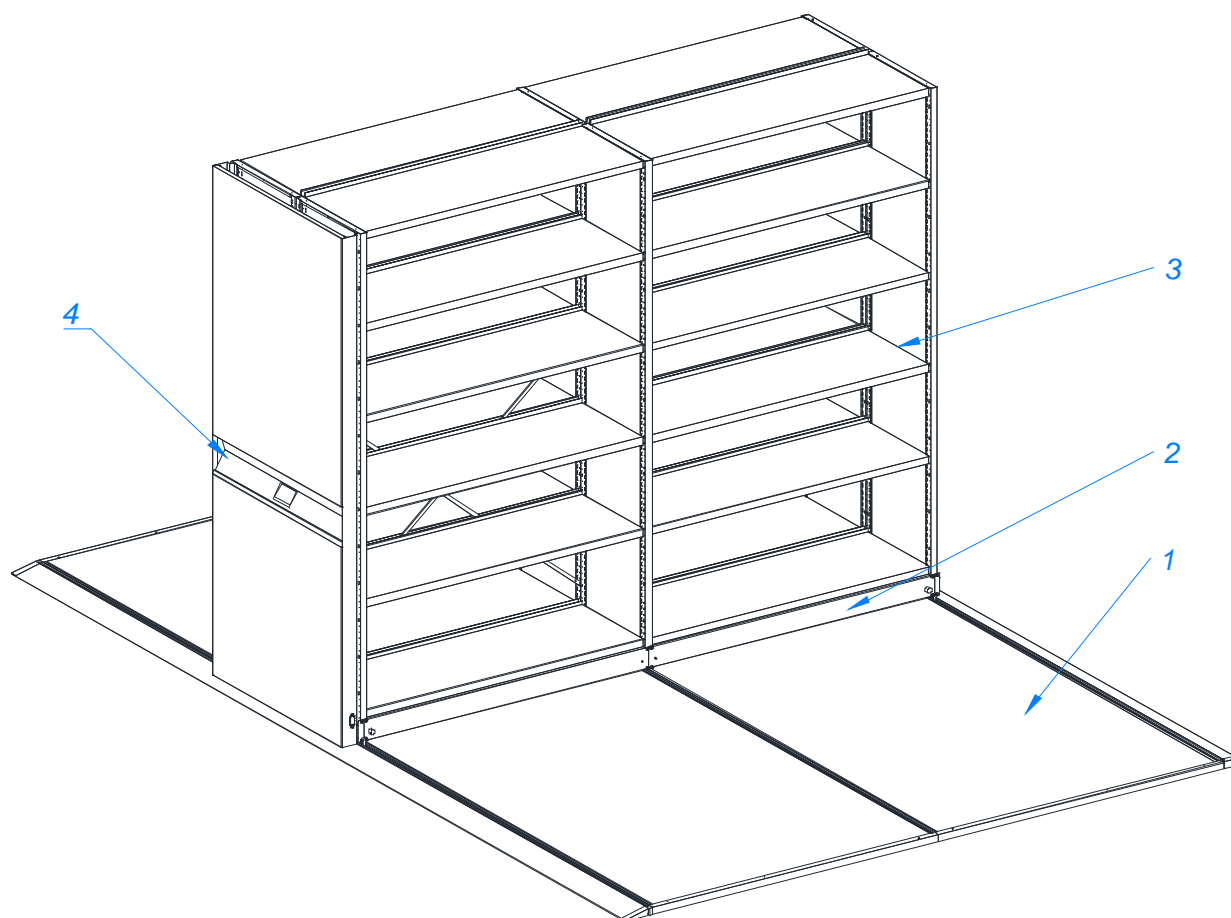

1 SUELO

2 PLATAFORMA MÓVIL

3 ESTANTERÍA

4 PANELES EMBELLECEDORES

3.2.1 SUELO

El suelo del sistema office V6 está formado por diferentes elementos que forman un conjunto único. Estos elementos son: raíles, calces, suelo melaminado y rampas. No necesita ser anclado al suelo existente y la distancia entre raíles así como su fijación viene determinada por maderas machihembradas entre sí.

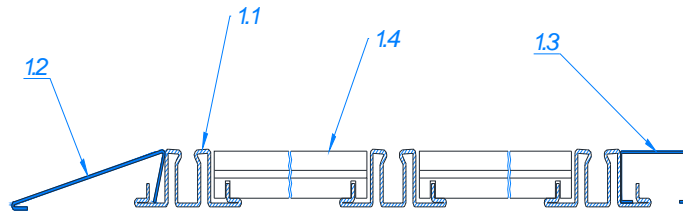

3.2.1.1 Raíl.

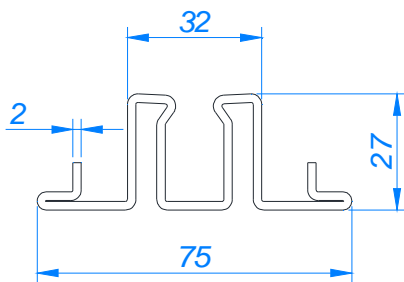

Los raíles son los carriles por donde circulan las ruedas de las plataformas móviles. El número de raíles por instalación depende del número de módulos de estantería que van en las plataformas móviles y de la carga almacenada.

Material: Fleje fundido por inmersión S350GD+Z275MAC según DIN EN 10346 y DIN EN 10143, WN 1.0529
Acabado: Electrocinchado.

3.2.1.2 Rampa.

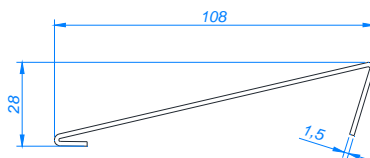

Pieza para suavizar el desnivel entre los raíles y el suelo. Material: Perfil de chapa galvanizada y plastificada antideslizante de 1,5 mm. de espesor.

3.2.1.3 Remate Trasero

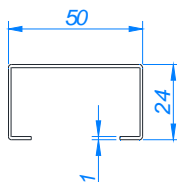

Remata el suelo por la parte trasera. Material: Perfil de chapa galvanizada y plastificada antideslizante de 1 mm. de espesor.

3.2.1.4 Suelo Melaminado

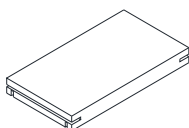

Une los huecos entre raíles.
Formato de madera melaminado (ambas caras) de color GRIS METALIZADO machihembrado por los costados y ranurado por la parte inferior

3.2.1.5 Pletinas y Cuñas de calce

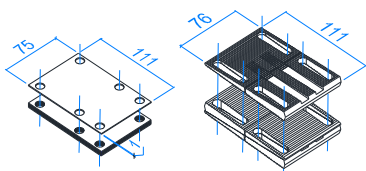

Las pletinas, junto con las cuñas de calce, tiene la función de nivelar los raíles
Pletina de acero galvanizado de 1mm. de espesor.
Placa de poliestireno de 3mm. de espesor.
Cuñas fabricadas en poliestireno negro.

3.3 PLATAFORMA MÓVIL

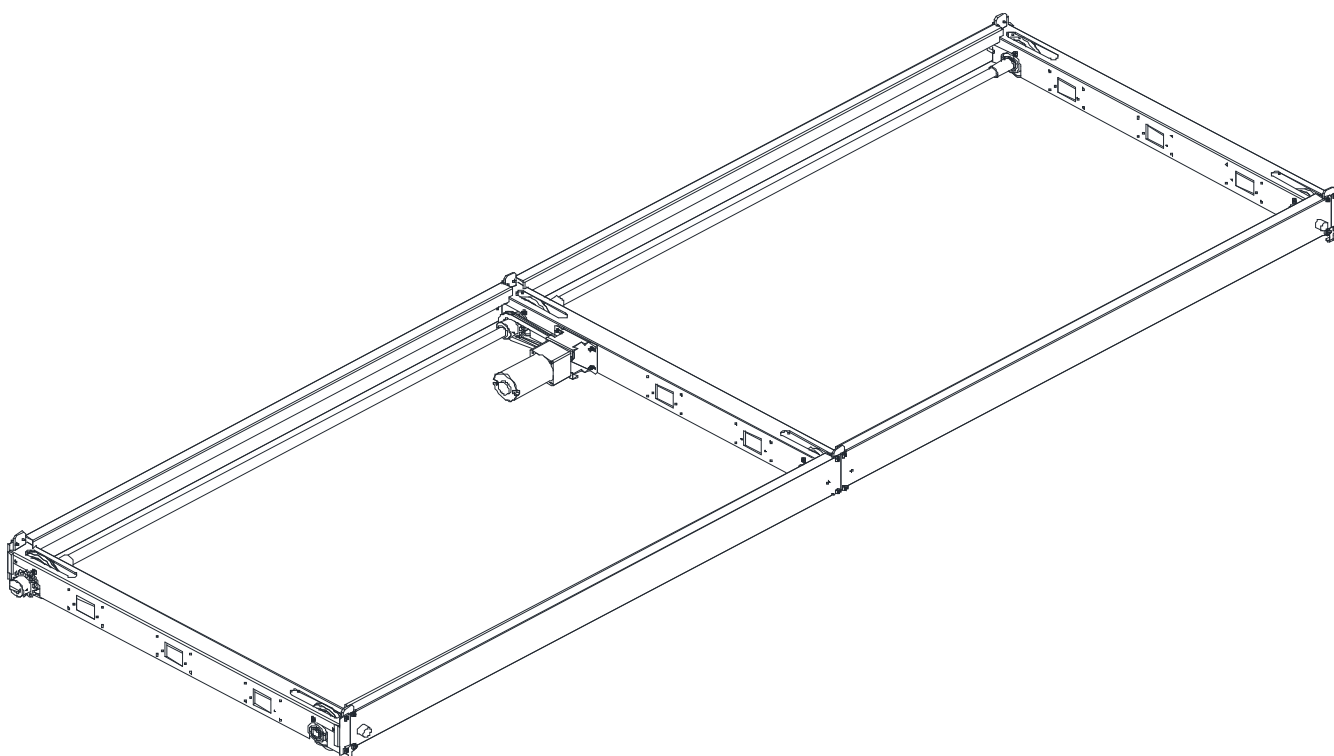

PLATAFORMA MÓVIL ELÉCTRICA EUNTRONIC OFFICE V6

3.3.1 PLATAFORMA

Se trata de un conjunto metálico rígido formado por largueros y patines unidos entre sí mediante tornillos. Esto hace que el montaje y desmontaje de la plataforma sea rápido y sencillo. En él se localizan tanto el sistema de transmisión como el sistema de guiado y antivuelco.

La distancia entre patines viene determinada por las distintas longitudes del módulo de estantería correspondiente; 800, 1000, 1200, 1250 y 1350 mm de largo.

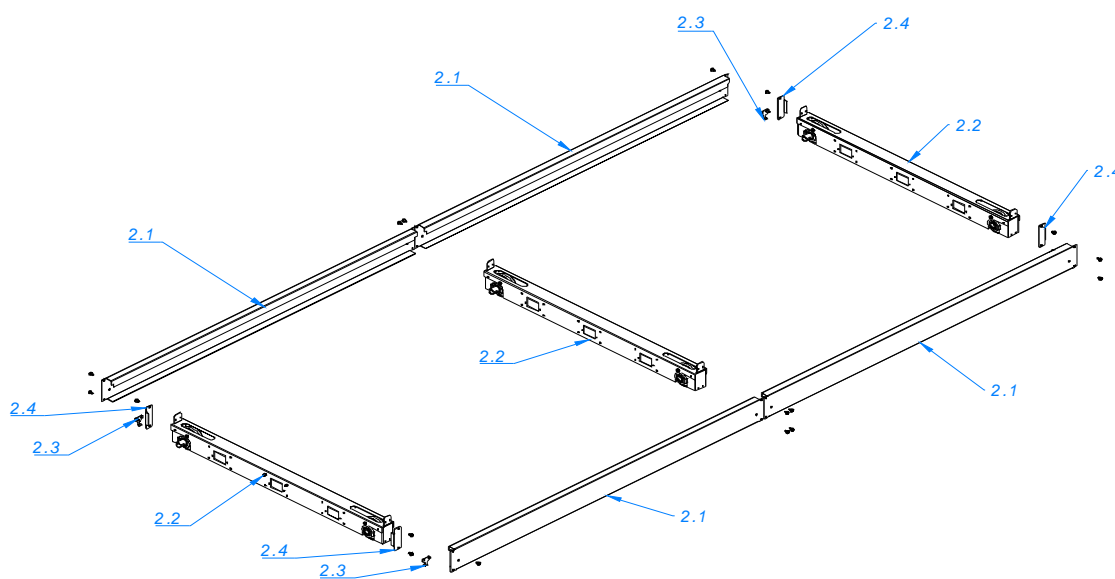

3.3.1.1 Larguero

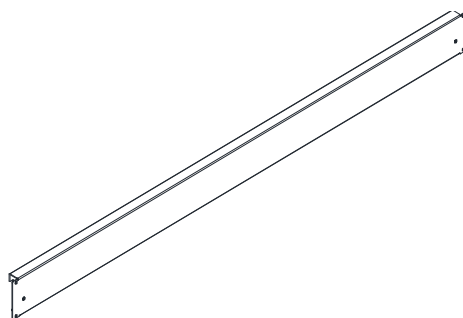

Chapa laminada en frío DC01 (EN 10130:2008) espesor 2mm.
 Propiedades mecánicas: Límite elástico mínimo ReH: 280 MPa. Resistencia a la tracción: Rm: 270/410 MPa. Alargamiento % Amín.: 28.
 Acabado: Pintado en Epoxi-Poliéster.

3.3.1.2 Patín

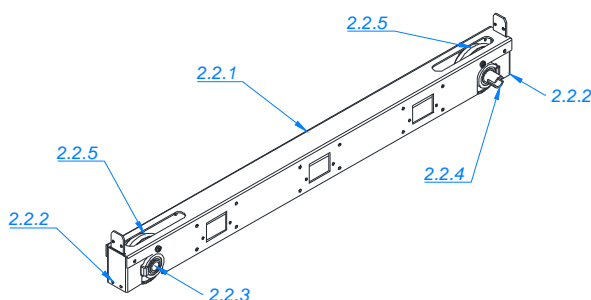

3.3.1.3 Travesaño de patín

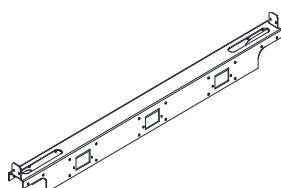

Fabricado en chapa galvanizada de fleje fundido por inmersión DX51D+Z100MAC, según DIN EN 10346 y DIN EN 10143, WN 1.0226, de 2,5 mm. de espesor.

3.3.1.4 Extremo patín

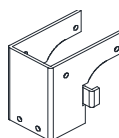

Fabricado en chapa galvanizada de fleje fundido por inmersión DX51D+Z100MAC, según DIN EN 10346 y DIN EN 10143, WN 1.0226, de 2,5 mm. de espesor.

3.3.1.5 Eje de rueda



Tubo de acero laminado en frío Ø25, espesor 2 mm.

3.3.1.6 Eje de rueda transmisión

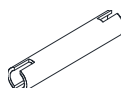

Tubo de acero laminado en frío Ø25, espesor 2 mm.

3.3.1.7 Rueda guía



Material: Zamak 50
Ø ext. 75 mm.
Ancho 31mm.
Resistencia por rueda:
Carga dinámica: 500 kg.
Carga estática: 300 kg.

3.3.1.8 Cojinetes



Rodamiento de 42x20x12

3.3.1.9 Sistema antivuelco

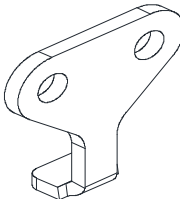

Fabricado en chapa galvanizada de fleje fundido por inmersión DX51D+Z100MAC, según DIN EN 10346 y DIN EN 10143, WN 1.0226, de 2,5 mm. de espesor.

3.3.1.10 Travesaño de patín

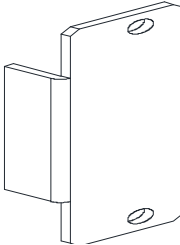

Chapa laminada en frío DC01 (EN 10130:2008) espesor 2mm.
Acabado: Pintado en Epoxi-Poliéster.

3.3.2 SISTEMA DE TRANSMISIÓN ELÉCTRICO

El movimiento de la plataforma móvil se realiza por medio de ruedas que giran solidarias a un eje longitudinal. El movimiento de rotación de un motor eléctrico hace girar dicho eje y por tanto las ruedas, convirtiendo el movimiento de rotación del eje en traslación de la plataforma móvil y con ello del carro entero.

El desplazamiento de la plataforma móvil se realiza con un motor unido al eje de transmisión mediante una cadena.

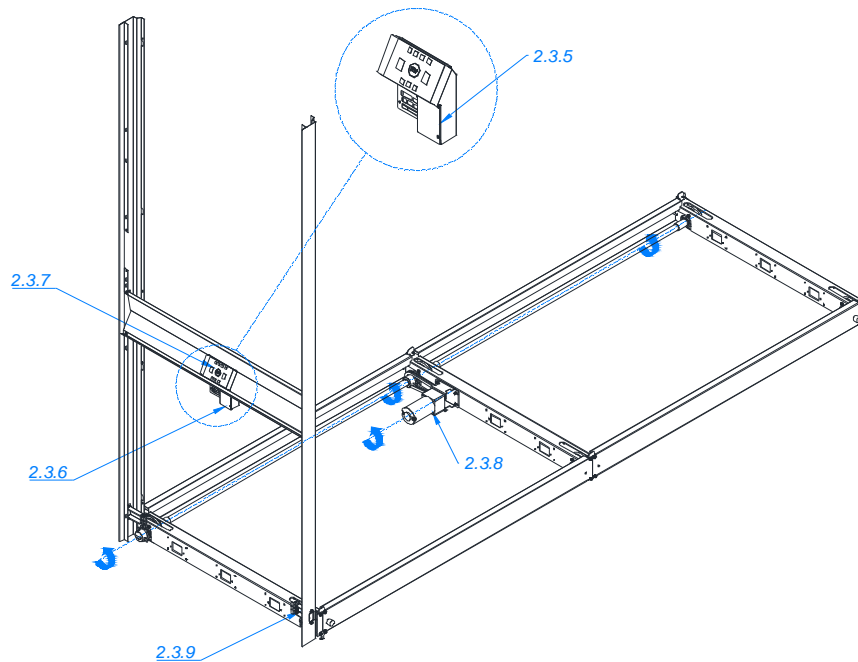

COMPONENTES DEL SISTEMA:

3.3.2.1 Panel de control :

Placa electrónica propia, para control motor y recogida de información de periféricos.
Alimentación: 24V DC.

3.3.2.2 Fuente de alimentación :

Entrada: AC 100/240V 50-60Hz
Salida: 24V DC 6,5A

3.3.2.3 Interface:

Táctil o TFT 4,3", según modelo.

3.3.2.4 Motoreductor:

Motor de corriente continua
Alimentación: 24V DC
Potencia: 15 W
Reducción 1:36

3.3.2.5 Sensor de parada:

Detector electrónico analógico con rango de detección variable.

Fotocélulas (opcionales):

Conjunto emisor/receptor con alcance de hasta 30m. Alimentación: 24 VDC

3.4 ESTANTERIA K-100

Estantería modular metálica compuesta por baldas con tope trasero (regulables cada 25mm en altura), unidas por cuatro ganchos a los laterales con regulables para su nivelación. Estructura reforzada por un sistema de arriostrado longitudinal o fondos.

Longitudes: Modulaciones de 800, 900, 1000, 1200, 1250 y 1350

Fondos: 255, 295, 305, 345, 360, 395, 405, 455, 505 y 605

Alturas: desde 1500 hasta 2500, modulado cada 50mm.

Acabado: EPOXI-POLIESTER

Color: Gris RAL 7035 (Para otras combinaciones especificar color RAL)

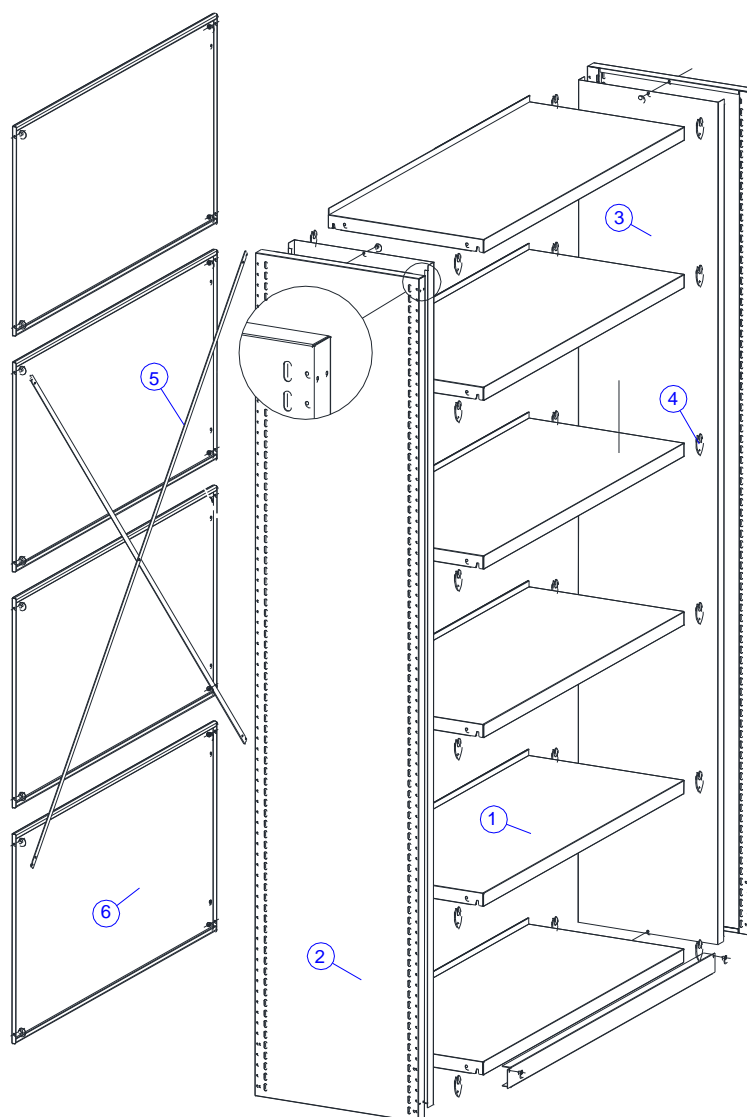

- 1.- Balda CON tope / 2.- Lateral canto RECTO / 3.- Tapa interior de lateral (OPCIONAL) / 4.- Gancho / 5.- Pletina de arriostrado / 6.- Fondo (OPCIONAL)

3.4.1 Balda

BALDA CON TOPE

Se trata de un panel metálico sobre el que se colocan los elementos a almacenar. Se fijan al lateral mediante ganchos metálicos. La medida modular de las baldas puede ser 767, 867, 967, 1167, 1217 y 1317 mm de largo, y 250, 290, 300, 340, 355, 390, 400, 500 y 600 mm de fondo. Por lo tanto, la dimensión de la estantería siempre será múltiplo de dichas medidas.

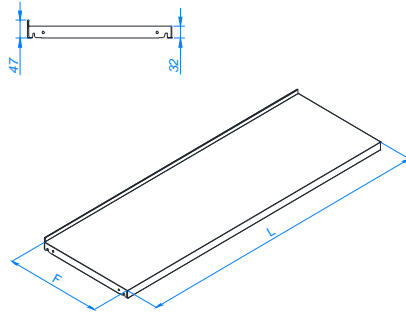

Las baldas están doblemente reforzadas por un segundo pliegue que se realiza a través del contorno de toda la balda, pasando de tener un espesor en la parte superior a un doble espesor en los pliegues longitudinales de la balda.

Para aumentar la capacidad de carga de la balda, se acopla en su parte interior un refuerzo longitudinal.

Material: Chapa laminada en frío, DC01 (EN 10130:2008), espesores desde 0,7 hasta 1 mm

- Límite elástico Re: 140 / 280 Nw/mm²
- Resistencia a la tracción Rm: 270 / 410 Nw/mm²
- Alargamiento % Amin: 28

ACABADO: Pintado en EPOXI - POLIESTER

CAPACIDADES DE CARGA PARA BALDAS (e=0,7mm)	LARGO (L)									
	800 (767)		900 (867)		1000 (967)		1200 (1167) 1250 (1217)		1350 (1317)	
FONDO (F)	Flecha (mm)	Kg	Flecha (mm)	Kg	Flecha (mm)	Kg	Flecha (mm)	Kg	Flecha (mm)	Kg
250 / 290	4	110	4	100	5	90	6	80	6,5	75
340 / 355	4	110	4	100	5	90	6	80	6,5	75
390	4	110	4	100	5	90	6	80	6,5	75
500/600 (1 refuerzo longitudinal)	4	200	4	185	5	185	6	150		

3.4.2 Lateral

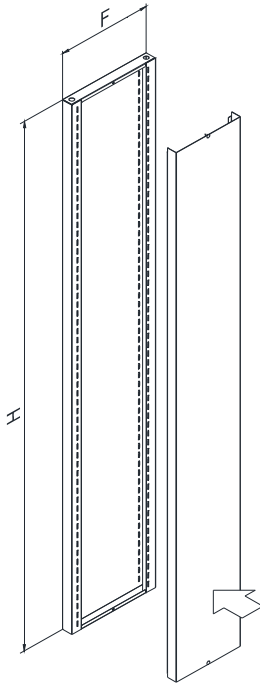

Lateral con canto Recto

Se trata de paneles metálicos ranurados en ambas caras en el caso de los laterales intermedios y únicamente por el interior en los de los extremos. Sirven para sujetar las baldas mediante ganchos.

Van atornillados a la plataforma móvil. Pueden llevar tapa interior (opcional) acoplada por pitones de nylon. Ranurados cada 12,5mm.

Altura H: desde 1500 hasta 2500, modulado cada 50mm

Fondo F: 255, 295, 305, 345, 360, 395, 405, 455, 505 y 605

Material: Chapa galvanizada, de espesor entre 0,7 y 1mm de fleje fundido por inmersión DX51D + Z100 MAC según DIN EN 10346 y DIN EN 10143

- Límite elástico Re: >140 Nw/mm²

- Resistencia a la tracción Rm: 270 / 500 Nw/mm²

- Alargamiento % Amin: 22

Acabado: Pintado en EPOXI - POLIESTER

Tapa Interior Lateral (OPCIONAL)

La tapa interior se acopla al lateral mediante pitones de nylon.

Material: Chapa galvanizada, de espesor 0,6 mm de fleje fundido por inmersión DX51D + Z100 MAC según DIN EN 10346 y DIN EN 10143

- Límite elástico Re: >140 Nw/mm²

- Resistencia a la tracción Rm: 270 / 500 Nw/mm²

- Alargamiento % Amin: 22

Acabado: Pintado en EPOXI - POLIESTER

Gancho

Elemento de unión entre balda y lateral

Material: Acero laminado en caliente decapado

Espesor: 2 mm.

Acabado: electrocincado Negro



Conjunto Arriostrado

Juego de pletinas metálicas de 2mm. con enganche en los dos extremos.

Arriostra la estantería en sentido longitudinal, enganchando la pletina en los alojamientos de las columnas.

En función de la longitud y la altura de cada módulo, varían la longitud y cantidad de pletinas.

Material: Chapa galvanizada, de espesor 2 mm de fleje fundido por inmersión DX51D + Z100 MAC según DIN EN 10346 y DIN EN 10143

- Límite elástico Re: >140 Nw/mm²

- Resistencia a la tracción Rm: 270 / 500 Nw/mm²

- Alargamiento % Amin: 22

Acabado: Pintado en EPOXI-POLIESTER RAL 9005

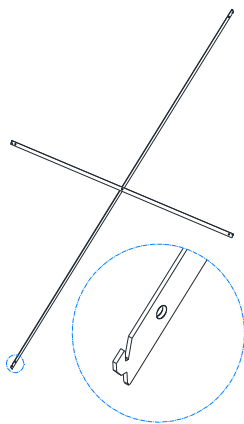

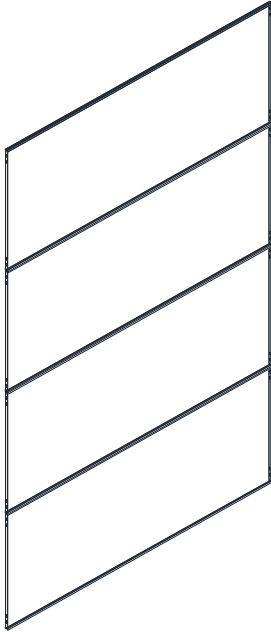

Fondo (OPCIONAL)

Panel metálico trasero modulado en función de la altura de la estantería. Atado a las dos columnas con tornillos rosca chapa. Une dos columnas entre sí por la parte posterior y a su vez da rigidez a la estantería. Cubre toda la parte posterior de la estantería.

Material: Chapa galvanizada, de espesor entre 0,7 y 1mm de fleje fundido por inmersión DX51D + Z100 MAC según DIN EN 10346 y DIN EN 10143

- Límite elástico Re: >140 Nw/mm²
- Resistencia a la tracción Rm: 270 / 500 Nw/mm²
- Alargamiento % Amin: 22

Acabado: Pintado en EPOXI - POLIESTER

3.5 EMBELLECEDORES

Paneles embellecedores que se colocan en la parte frontal del sistema.

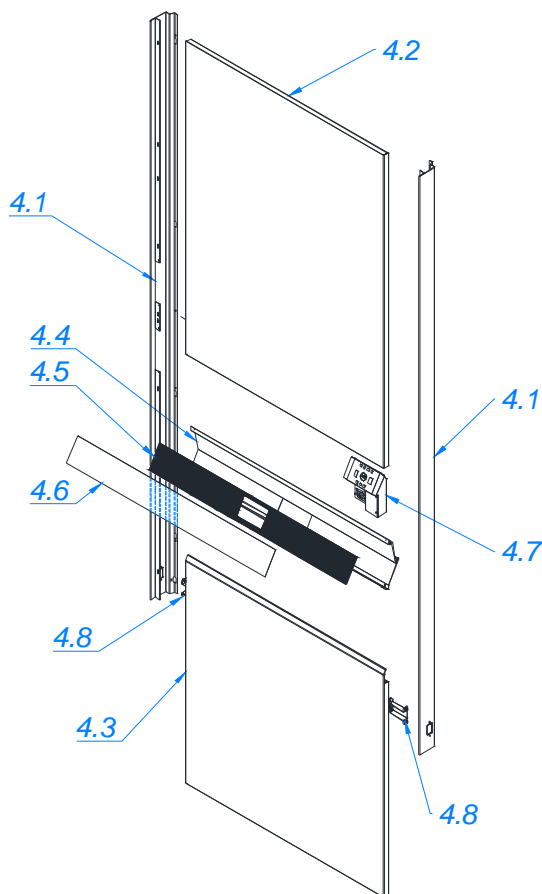
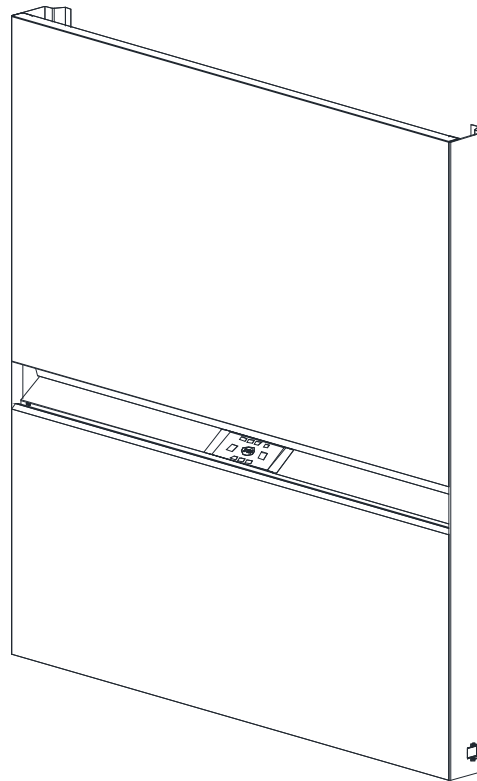

3.5.1 TERMINAL VERTICAL.

Material: Chapa laminada en frío de 0,8mm. de espesor. DC01 (EN 10130:2008) Acabado: pintado en EPOXI – POLIÉSTER

3.5.2 PANEL SUPERIOR

Material: Chapa laminada en frío de entre 0,7 y 1mm. de espesor. DC01 (EN 10130:2008) Acabado: pintado en EPOXI – POLIÉSTER

3.5.3 pANEL INFERIOR

Material: Chapa laminada en frío de entre 0,7 y 1mm. de espesor. DC01 (EN 10130:2008) Acabado: pintado en EPOXI – POLIÉSTER

3.5.4 TRAVESAÑO-PORTA CONTROLES ELECTRÓNICA

Material: Chapa laminada en frío de 1,2mm. de espesor. DC01 (EN 10130:2008) Acabado: pintado en EPOXI – POLIÉSTER

3.5.5 FONDO ETIQUETERO

Lámina de polipropileno negro de 0,5mm. de espesor

3.5.6 PROTECTOR ETIQUETERO

Lámina de P.V.C. texturado mate de 0,5mm. de espesor

3.5.7 CONTROL ELECTRÓNICO

3.5.8 SENSOR DE PARADA

OPCIONES DE ACABADO PANELES:
TABLERO MELAMINADO O CRISTAL

CARACTERÍSTICAS PINTURA

- **Descripción:** recubrimiento en polvo obtenido a partir de un sistema mixto de Epoxi-Poliéster.
 - Código: 3-3322/VT
 - Naturaleza: híbrido
 - Colores:
 - Gris (RAL 7035)
 - Azul (RAL 5014)
 - Blanco (RAL 9010)
 - Negro (RAL 9005)
 - Azul Office (RAL 5023)
 - Gris Mica Metalizado
- **Características del polvo:**
 - Densidad (UNE 48-098-92): 1,60 g/cc
 - Tiempo de GEL (200°C): 190 / 200 s
 - Materia no volátil (180°C): 99,9%
 - Estabilidad física: Buena
- **Aplicación:**
 - Tensión: 50-70 kV
 - Curado: 15 s a 180°C (temp. pieza)
- **Características de la película aplicada:**
 - Espesor (UNE-48-031-80): Entre 40 y 60 μ
 - Resistencia al sobreestufado: $E < 2,0$
 - Adherencia (UNE 48-032-80): 100 %
 - Embutición ERICHSEN (UNE 48-183-84): 8 mm
 - Plegado 5 mm (UNE 48-169-92): OK
 - Percusión: directo e inverso (INTA 160266): 70 cm (1 kg)
- **Propiedades de reacción y resistencia al fuego:**
 - Clasificación A2 – s1,d0 (NF EN 13501-1)

4 FUNCIONALIDADES DEL SISTEMA ELECTRÓNICO

El funcionamiento del sistema es muy sencillo:

Asegurarse que en el pasillo que esté abierto no exista ninguna persona u objeto en su interior. Desbloquear el sistema desde cualquiera de los dos interfaces que hay a ambos lados de dicho pasillo.

Situarse frente al pasillo al que se desee acceder y pulsar el icono de apertura en cualquiera de los dos interfaces de ambos lados del pasillo.

El sistema genera el movimiento simultáneo de aquellos carros que deban desplazarse, así como su sentido, detiene el movimiento y se bloquea una vez abierto el pasillo seleccionado.



Plataforma multi-idioma. Disponible hasta en 9 idiomas intercambiables.



Pantalla de control TFT de 4,3" y de manejo táctil para instrucciones de uso, mensajes, errores, históricos de movimientos, logs y configuraciones del sistema.



Funcionamiento sencillo e intuitivo, con mensajes e iconos en los interfaces para ser productivo desde el primer momento sin requerir formación específica.



Control de accesos mediante contraseñas (Códigos PIN) y perfiles de permisos por usuarios. Apertura automática de cerraduras electrónicas sobre compartimentos interiores (puertas, cajones, batidores, etc.) a través de la pantalla/huella táctil.



Nueva arquitectura de control con microprocesadores de 32 bits que nos coloca en la vanguardia mundial de este tipo de sistemas.



Sistema de auditoría del sistema. Permite mostrar el histórico de movimientos obteniendo la trazabilidad de los distintos usuarios, así como apertura de pasillos. Se puede filtrar por usuarios, pasillos o incluso fechas.



Reloj y Calendario visibles en la pantalla de control. Permite la programación y activación de diferentes funcionalidades avanzadas:

- Cierre automático del sistema.
- Activación del modo Standby.
- Histórico de alarmas, uso y apertura de pasillos.
- Control temporizado de encendido eficiente de luminarias led.
- Aireación y deshumidificación programada.



Control electrónico de arranques y paradas. Asegura movimientos del sistema muy suaves y progresivos, incluso con el sistema a plena carga y en paradas de emergencia.

Seguridad del sistema y de los artículos almacenados:

- Arranque y Cierre completo del sistema mediante código PIN.
- Autocierre programable, para que el sistema se cierre automáticamente después de un tiempo preestablecido de inactividad.
- Bloqueo de pasillos y división del sistema para usuarios independientes mediante Códigos PIN.
- Lectores de huella digital*
- Dispositivos biométricos (reconocimiento facial) *



Seguridad física del usuario, único sistema en el mercado con 6 medidas de protección:

Bloqueo automático después de cada movimiento.

Pulsador STOP en todos los interfaces.

Sistema electrónico de **control de sobrepasar**. Un microprocesador de 32 bits testea constantemente el esfuerzo realizado por el motor, detectando cualquier sobreesfuerzo anómalo y deteniendo de inmediato el sistema.



Fotocélulas de seguridad que barren los pasillos al cerrarse y detienen el sistema ante cualquier obstáculo o persona. (siendo opcional el colocarlas a ambos lados del pasillo).

Bloqueo del sistema tras cualquier alarma, siendo necesario desactivar la alarma para desbloquear nuevamente el sistema.

Sirena de advertencia de desbloqueo del sistema*.

Advierte al usuario que el sistema ha sido desbloqueado y puede empezar a moverse en cualquier momento.

Eficiencia energética. Modo Standby de ahorro de energía que apaga el sistema automáticamente durante periodos de inactividad.



Sistema ergonómicamente adaptado. Interfaces de control situados a una altura que permite su uso por parte de personas con minusvalías en movilidad.



Ventilación interna programada, mediante la apertura de todos los pasillos simultáneamente (modo nocturno).



Sistema de calibración de los pasillos desde el propio interface, permitiendo almacenar artículos que sobresalgan de las estanterías.



Sistema (firmware) actualizable para cargar nuevas versiones a través de tarjeta SD u online desde Internet.



Puertos Ethernet para poder conectar en red varios sistemas y gestionarlos simultáneamente desde PDA's inalámbricas.



***Conexión a sirena Anti-incendios o central de alarmas** del edificio, que se activa ante usos no autorizados del sistema.





*** Funciones opcionales**

***Iluminación LED integrada** en los carros, con temporizador y activación únicamente en el pasillo que se encuentra abierto.

***Termo higrómetro** que permite medir puntualmente la temperatura y la humedad.

*Pantallas de **control a ambos** lados del sistema, permitiendo un doble acceso para instalaciones en isla.

***Software de Gestion EUN Soft©**, que permite la óptima gestión de los artículos almacenados.

5 CERTIFICADOS Y NORMATIVAS

5.1 NORMATIVA EMPRESA

5.1.1 ISO 14006



ISO 14006- Sistema de gestión eco diseño certificado por LRQA

El **ecodiseño** es una nueva metodología para el diseño de productos industriales en la cual el medio ambiente es tenido en cuenta a la hora de tomar decisiones durante el proceso de desarrollo de productos como un factor adicional a los que tradicionalmente se han valorado costes, calidad, estética, ergonomía...). El objetivo es reducir el impacto ambiental del producto a lo largo de todo su Ciclo de Vida, esto es, todas las etapas de la vida de un producto, desde la obtención de materias primas y componentes hasta su eliminación una vez es desechado. De esta manera se consigue que los impactos ambientales se traten en el punto más conveniente del proceso de diseño, consiguiendo reducir materiales, operaciones y recursos. Además, debido a esta nueva metodología, los productos ecodiseñados tienen un factor innovador importante con respecto al resto, por su mejor comportamiento ambiental. Todo ello hace del ecodiseño una herramienta inmejorable en busca de un desarrollo sostenible en el proceso de diseño y desarrollo de productos.

Gestión ambiental óptima al final de vida útil de la instalación.



Acciones de mejora en el desempeño ambiental del producto. (Parámetros ambientales significativos).	Objetivos y metas ambientales.
Reciclabilidad. Apostamos por alto de reciclabilidad del producto y sus diferentes componentes.	Acero reciclable 100 % a final de su vida útil.
Valorización componentes. Buscamos vías de valorización de los diferentes residuos que se puedan generar al final de la vida útil del producto.	100% componentes destino valorización frente destino a vertedero.
Identificación y marcaje de piezas. Para su reciclaje.	Componentes plásticos. Marcaje de las piezas para su reciclaje. Información en base a las directrices de la norma ISO 11469.

Todos y cada uno de los residuos generados se gestionarán conforme a la legislación ambiental en la materia. Entre otras:

- ☒ Ley 22/2011, de 28 de julio, de residuos y suelos contaminados.
- ☒ Catálogo Europeo de Residuos LER, aprobado por la Decisión 2000/532/CE, de la Comisión, de 3 de mayo, modificada por las Decisiones de la Comisión, Decisión 2001-118, de 16 de enero, Decisión 2001-119, de 22 de enero, y por la Decisión del Consejo Decisión 573-2001, de 23 de julio.
- ☒ Real Decreto 110 / 2015, de 20 de Febrero sobre residuos de aparatos eléctricos y electrónicos..

Teniendo en cuenta la Lista Europea de residuos todos y cada uno de los residuos generados al final de vida útil de nuestra instalación están catalogados como residuos no peligrosos. Por tanto la gestión se realizará con gestores autorizados de residuos no peligrosos de su Comunidad Autónoma ó región.

En tal caso debe realizar la solicitud de admisión de los residuos y una vez obtenida la aceptación por parte de su gestor (documento de aceptación) puede realizar la gestión correspondiente.

La clasificación de residuos generados se clasifica:

Residuos de componentes del acero.

Residuos plásticos (para una mejor gestión en todos los casos se incluye la identificación conforme normativa internacional ISO 11469).

Residuos eléctricos y electrónicos.

En caso de dudas, puede consultar a nuestro Departamento de Gestión ambiental.

5.1.2 ISO 9001 e ISO 14001



La **ISO 9001** es una norma internacional que se aplica a los sistemas de gestión de calidad (SGC) y que se centra en todos los elementos de administración de calidad con los que una empresa debe contar para tener un sistema efectivo que le permita administrar y mejorar la calidad de sus productos o servicios.

Esta acreditación demuestra que la organización está reconocida por más de 640.000 empresas en todo el mundo.

La Norma **ISO 14001 (UNE EN ISO 14001 en España)** nace como respuesta a la preocupación mundial por el medio ambiente y la proliferación de normativas ambientales regionales. Es en este contexto, surge la necesidad un indicador universal para evaluar los esfuerzos de una organización por alcanzar una protección ambiental confiable y adecuada.

Se debe tener presente que las normas estipuladas por **ISO 14001** no fijan metas ambientales para la prevención de la contaminación, ni tampoco se involucran en el desempeño ambiental a nivel mundial, sino que, establecen herramientas y sistemas enfocados a los procesos de producción al interior de una empresa u organización, y de los efectos o externalidades que de estos deriven al medio ambiente.

Estos estándares, de la serie **ISO 14000**, han dado un nuevo enfoque a la forma en que, gobiernos e industria puedan acometer de forma eficiente los asuntos ambientales.

5.1.3 MGA (MODELO DE GESTIÓN AVANZADA)

 <p data-bbox="220 1720 464 1814"> KUDEAKETA AURRERATUARI DIPLOMA A LA GESTIÓN AVANZADA </p>	<p data-bbox="531 1368 1420 1503"> El propósito es orientar a las organizaciones en la mejora de su gestión independientemente de su sector, tamaño y nivel de avance. Permite identificar puntos fuertes y áreas de mejora en 6 ámbitos que impactan en la competitividad y sostenibilidad de las organizaciones, estableciendo un sistema de gestión apropiado para: </p> <ul data-bbox="531 1518 1420 1854" style="list-style-type: none"> • Generar una visión de largo plazo que se haga realidad mediante una estrategia claramente definida. • Orientar la organización hacia los clientes realizando una aportación diferencial de valor. • Favorecer en las personas un sentimiento de pertenencia a un proyecto compartido. • Potenciar el compromiso con la sociedad y su desarrollo sostenible. • Aplicar la innovación en todos los ámbitos de la organización. • Alcanzar resultados satisfactorios para los diferentes grupos de interés de manera sostenida y equilibrada.
--	--

5.2NORMATIVA PRODUCTO

7.2.2 EUNTRONIC OFFICE

Directiva 2006/42/CE	El marcado CE es un marcaje de conformidad requerido a lo largo de la Comunidad Económica Europea. El marcado CE garantiza un acuerdo con las recomendaciones esenciales de seguridad y salud establecidas en la Normativa Europea. Para poder llevar el marcado CE en los productos se deben de emitir pruebas de que éstos cumplen las normas relevantes.
Directiva 2006/95/CE de Baja tensión	Seguridad aparatos eléctricos baja tensión
Directiva de Compatibilidad Electromagnética 2004/108/CE	
IEC 60204-1	Seguridad de las máquinas. Equipamiento eléctrico de las máquinas
UNE-EN 89401-3:2008	Mobiliario de oficina. Materiales para mobiliario de oficina. Parte 3: Armarios y archivadores.
UNE-EN 15095:2008+A1:2009	Máquinas móviles motorizadas para el trasiego y el almacenamiento en estanterías, carruseles y ascensores para el almacenamiento. Requisitos de seguridad.
EN ISO 12100:2012	Seguridad de las máquinas. Principios generales para el diseño. Evaluación del riesgo y reducción del riesgo. (ISO 12100:2010)
EN 349:1993+A1:2008	Seguridad de las máquinas. Distancias mínimas para evitar el aplastamiento de partes del cuerpo humano.
EN 547-1:1996+A1:2008	Seguridad de las máquinas. Medidas del cuerpo humano. Parte 1: Principios para la determinación de las dimensiones requeridas para el paso de todo el cuerpo en las máquinas.
EN 614-1:2006+A1:2009	Seguridad de las máquinas. Principios de diseño ergonómico. Parte 1: Terminología y principios generales
EN 894-2:1997+A1:2008	Seguridad de las máquinas. Requisitos ergonómicos para el diseño de dispositivos de información y órganos de accionamiento. Parte 2: Dispositivos de información.
EN 894-3:2000+A1:2008	Seguridad de las máquinas. Requisitos ergonómicos para el diseño de dispositivos de información y mandos. Parte 3: Mandos.
EN 1037:1995+A1:2008	Seguridad de las máquinas. Prevención de una puesta en marcha intempestiva.

6 ACCESORIOS

6.1 JUNTAS ANTIPOLVO

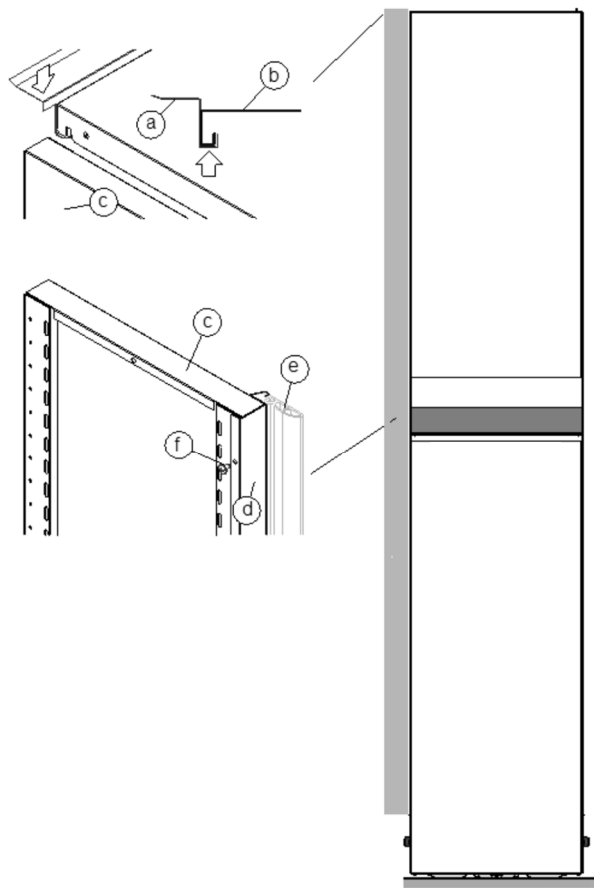

Los huecos existentes entre las plataformas móviles al cerrar la instalación pueden ser tapados con juntas verticales de goma negra y juntas techo metálicas horizontales.

- a: Junta techo metálica
- b: Balda techo
- c: Lateral externo
- d: perfil metálico de junta vertical
- e: junta vertical de goma negra
- f: tornillo rosca-chapa

6.2 CONTROL DE ACCESO HUELLA TACTIL



Sistema de seguridad de control de accesos, perfiles de permisos por usuarios e histórico de movimientos mediante dispositivo lector de huella digital. Permite identificar a cada usuario mediante la huella de su dedo y en función de su perfil de permisos otorgar o negar el acceso a determinados pasillos.

Está equipado con un módulo de lectura de huella dactilar basado en la tecnología de biometría, lector robusto que asegura su larga vida, óptica de excelente dureza (7 Moh), equivalente al cuarzo, 500 (DPI) de resolución. Es un sistema de altas prestaciones, mucha precisión y larga durabilidad, ya que ha sido diseñado utilizando la tecnología más optimizada de reconocimiento de huella dactilar

Principales características

- Rápida y perfecta autenticación gracias a su excelente algoritmo.
- Excelente diseño y tamaño reducido.

6.3 ILUMINACION LED INTEGRADA EN LOS CARROS



Iluminación LED integrada en los carros, con temporizador de apagado automático configurable y activación únicamente de la línea de luminarias en el pasillo que se encuentra abierto en cada instante.

El sistema está dotado de dispositivos de detección que activan las luminarias únicamente si la distancia entre carros es superior a 60mm.

Luminaria en línea continua 0° compuesta por regletas de LED en aluminio anodizado de reducido tamaño en aluminio anodizado y con difusor.

Con una potencia de 9,6 ó 12W/m, IP 20, 1.300 Lm y 50.000 horas de vida estimada. Incluye perfil de aluminio anodizado con difusor opal. Interconexión de varias líneas mediante conectores macho-hembra integrados en las regletas para conseguir las líneas continuas en todas las longitudes de estanterías.

Ahorra más del 50% de energía respecto a los tubos fluorescentes convencionales.

6.4 BALDA CON TOPE

Se trata de un panel metálico sobre el que se colocan los elementos a almacenar. Se fijan al lateral mediante ganchos metálicos.

Baldas con tope integrado (no soldado ni desmontable), conformado en una sola pieza, con pliegues aplastados en todas las aristas del contorno de la balda, para evitar cortes o desgarros en su manipulación. El tope evita que la documentación archivada pase al módulo de la otra cara, y garantizando el perfecto alineamiento de los mismos en el interior del módulo.



Las baldas están doblemente reforzadas por un segundo pliegue que se realiza a través del contorno de toda la balda, pasando de tener un espesor en la parte superior a un doble espesor en los pliegues longitudinales de la balda.

Material: Chapa laminada en frío, DC01 (EN 10130:2008), espesor entre 0,7 mm y 1mm.

- Límite elástico Re: 140 / 280 Nw/mm²
- Resistencia a la tracción Rm: 270 / 410 Nw/mm²
- Alargamiento % Amin: 28

ACABADO: Pintado en EPOXI - POLIESTER

CAPACIDADES DE CARGA PARA BALDAS (e=0,7mm)	LARGO (L)									
	800 (767)		900 (867)		1000 (967)		1200 (1167) 1250 (1217)		1350 (1317)	
FONDO (F)	Flecha (mm)	Kg	Flecha (mm)	Kg	Flecha (mm)	Kg	Flecha (mm)	Kg	Flecha (mm)	Kg
250 / 290 / 300	4	110	4	100	5	90	6	80	6,5	75
340 / 355	4	110	4	100	5	90	6	80	6,5	75
390/400/450	4	110	4	100	5	90	6	80	6,5	75
500/600 (1 refuerzo longitudinal)	4	200	4	185	5	185	6	150		

6.5BALDA SIN TOPE

Se trata de un panel metálico sobre el que se colocan los elementos a almacenar. Se fijan al lateral mediante ganchos metálicos.

Baldas SIN tope con pliegues aplastados en todas las aristas del contorno de la balda, para evitar cortes o desgarros en su manipulación. Las baldas están doblemente reforzadas por un segundo pliegue que se realiza a través del contorno de toda la balda, pasando de tener un espesor en la parte superior a un doble espesor en los pliegues longitudinales de la balda.



Material: Chapa laminada en frío, DC01 (EN 10130:2008), espesor entre 0,7 mm y 1mm.

- Límite elástico Re: 140 / 280 Nw/mm²
- Resistencia a la tracción Rm: 270 / 410 Nw/mm²
- Alargamiento % Amin: 28

ACABADO: Pintado en EPOXI - POLIESTER

CAPACIDADES DE CARGA PARA BALDAS (e=0,7mm)	LARGO (L)									
	800 (767)		900 (867)		1000 (967)		1200 (1167) 1250 (1217)		1350 (1317)	
FONDO (F)	Flecha (mm)	Kg	Flecha (mm)	Kg	Flecha (mm)	Kg	Flecha (mm)	Kg	Flecha (mm)	Kg
250 / 290 / 300	4	110	4	100	5	90	6	80	6,5	75
340 / 355	4	110	4	100	5	90	6	80	6,5	75
390/400/450	4	110	4	100	5	90	6	80	6,5	75
500/600 (1 refuerzo longitudinal)	4	200	4	185	5	185	6	150		

6.6 BALDA PERFORADA

Se trata de un panel metálico sobre el que se colocan los elementos a almacenar. Se fijan al lateral mediante ganchos metálicos.

Balda con tope trasero integrado, no postizo, perforada cada 50mm; dispone de dos líneas de perforaciones: en la parte delantera y posterior para poder acoplar separadores fijos. El tope evita que la documentación archivada pase al módulo de la otra cara, y garantizando el perfecto alineamiento de los mismos en el interior del módulo. Las baldas están doblemente reforzadas por un segundo pliegue que se realiza a través del contorno de toda la balda, pasando de tener un espesor en la parte superior a un doble espesor en los pliegues longitudinales de la balda.



Disponibles también sin tope.

Material: Chapa laminada en frío, DC01 (EN 10130:2008), espesor entre 0,7 mm y 1mm.

- Límite elástico Re: 140 / 280 Nw/mm²
- Resistencia a la tracción Rm: 270 / 410 Nw/mm²
- Alargamiento % Amin: 28

ACABADO: Pintado en EPOXI - POLIESTER

CAPACIDADES DE CARGA PARA BALDAS (e=0,7mm)	LARGO (L)									
	800 (767)		900 (867)		1000 (967)		1200 (1167) 1250 (1217)		1350 (1317)	
FONDO (F)	Flecha (mm)	Kg	Flecha (mm)	Kg	Flecha (mm)	Kg	Flecha (mm)	Kg	Flecha (mm)	Kg
250 / 290 / 300	4	110	4	100	5	90	6	80	6,5	75
340 / 355	4	110	4	100	5	90	6	80	6,5	75
390/400/450	4	110	4	100	5	90	6	80	6,5	75
500/600 (1 refuerzo longitudinal)	4	200	4	185	5	185	6	150		

6.7 BALDA CON REFUERZO

Se trata de un panel metálico sobre el que se colocan los elementos a almacenar. Se fijan al lateral mediante ganchos metálicos. Para aumentar la capacidad de carga de la balda, se puede acoplar en su parte interior un refuerzo longitudinal.

Baldas con tope integrado (no soldado ni desmontable), conformado en una sola pieza, con pliegues aplastados en todas las aristas del contorno de la balda, para evitar cortes o desgarros en su manipulación. El tope evita que la documentación archivada pase al módulo de la otra cara, y garantizando el perfecto alineamiento de los mismos en el interior del módulo.

Las baldas están doblemente reforzadas por un segundo pliegue que se realiza a través del contorno de toda la balda, pasando de tener un espesor en la parte superior a un doble espesor en los pliegues longitudinales de la balda.

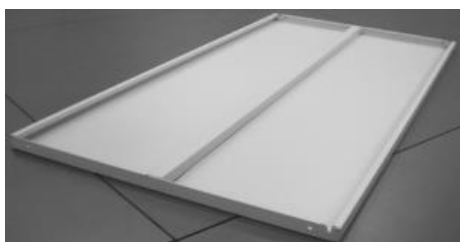

Disponible también sin tope.

Material: Chapa laminada en frío, DC01 (EN 10130:2008), espesor entre 0,7 mm y 1mm.

- Límite elástico Re: 140 / 280 Nw/mm²
- Resistencia a la tracción Rm: 270 / 410 Nw/mm²
- Alargamiento % Amin: 28

ACABADO: Pintado en EPOXI - POLIESTER

CAPACIDADES DE CARGA PARA BALDAS (e=0,7mm)	LARGO (L)									
	800 (767)		900 (867)		1000 (967)		1200 (1167) 1250 (1217)		1350 (1317)	
FONDO (F)	Flecha (mm)	Kg	Flecha (mm)	Kg	Flecha (mm)	Kg	Flecha (mm)	Kg	Flecha (mm)	Kg
250 / 290 / 300	4	215	4	200	5	195	6	165	6,5	150
340 / 355	4	210	4	195	5	190	6	160	6,5	145
390/400/450	4	205	4	190	5	185	6	155	6,5	140

6.8 BALDA REVISTERO

Se trata de un panel metálico que se coloca de forma inclinada para presentación de documentos. Se fijan al lateral mediante ganchos metálicos.

Balda con tope delantero integrado (no soldado ni desmontable), conformado en una sola pieza, con pliegues aplastados en todas las aristas del contorno de la balda, para evitar cortes o desgarros en su manipulación.

Las baldas están doblemente reforzadas por un segundo pliegue que se realiza a través del contorno de toda la balda, pasando de tener un espesor en la parte superior a un doble espesor en los pliegues longitudinales de la balda.



Longitudes (mm): 767,867,967,1167,1217,1317

Fondos (mm): 355,390,400

Material: Chapa laminada en frío, DC01 (EN 10130:2008), espesor entre 0,7 mm y 1mm.

- Límite elástico Re: 140 / 280 Nw/mm²

- Resistencia a la tracción Rm: 270 / 410 Nw/mm²

- Alargamiento % Amin: 28

ACABADO: Pintado en EPOXI - POLIESTER

6.9 VENTANA EXPOSITOR MODULAR

Panel metálico extraíble con ruedas y guiado por dos guías acopladas a la columna ubicado en la parte inferior de cada balda. Rematado en la parte superior por un perfil que evita la caída del catálogo o revista.

Bandeja para exponer el contenido del hueco entre baldas al que pertenece. A pesar de su movilidad, el contenido queda totalmente fijado por su pestaña inferior y el remate superior.



Material: Chapa galvanizada, de espesor entre 0,7 y 1mm de fleje fundido por inmersión DX51D + Z100 MAC según DIN EN 10346 y DIN EN 10143

- Límite elástico Re: $>140 \text{ Nw/mm}^2$
- Resistencia a la tracción Rm: 270 / 500 Nw/mm^2
- Alargamiento % Amin: 22

ACABADO: Pintado en EPOXI - POLIESTER

Paso entre baldas : 325mm

Longitudes (mm): 967mm

Fondos (mm): 355

6.10 RÓTULO SUPERIOR



Pieza metálica longitudinal montada sobre la balda techo. Es el soporte para el etiquetero de PVC de 50mm de alto. Material: Chapa galvanizada, de espesor entre 0,8 y 1mm de fleje fundido por inmersión DX51D + Z100 MAC según DIN EN 10346 y DIN EN 10143

- Límite elástico Re: >140 Nw/mm²
- Resistencia a la tracción Rm: 270 / 500 Nw/mm²

- Alargamiento % Amin: 22

Acabado: Pintado en EPOXI -POLIESTER

ETIQUETERO PARA RÓTULO

Perfil de plástico adhesivo pegado en la parte frontal del rótulo superior.

Soporte y protector de la etiqueta. El protector transparente no dificulta la lectura de códigos de barras.

MATERIAL: PVC

COLOR: Blanco y transparente

ALTURA: 50 mm

MEDIDAS DEL RÓTULO SUPERIOR	LARGO (L)			
ALTO (H)				
50	800 (765)	900 (865)	1000 (965)	1200 (1165)

6.11 ETIQUETERO ADHESIVO PARA BALDA



Perfil de plástico adhesivo pegado en la parte frontal de la balda.

Soporte y protector de la etiqueta. El protector transparente no dificulta la lectura de códigos de barras.

MATERIAL: PVC

COLOR: Blanco y transparente

ALTURA: 30 mm

6.12 TAPA INTERIOR

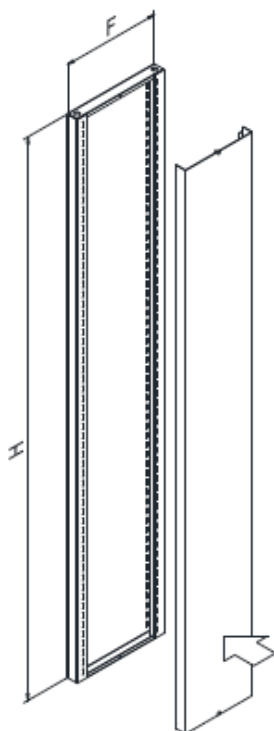

La tapa interior se acopla al lateral mediante pitones de nylon, para evitar que queden huecos entre la balda y el lateral de tal manera que no se caigan los elementos almacenados.

Material: Chapa galvanizada, de espesor de 0,6mm de fleje fundido por inmersión DX51D + Z100 MAC según DIN EN 10346 y DIN EN 10143

- Límite elástico Re: $>140 \text{ Nw/mm}^2$
- Resistencia a la tracción Rm: $270 / 500 \text{ Nw/mm}^2$

- Alargamiento % Amin: 22

Acabado: Pintado en EPOXI - POLIESTER

6.13 LATERALES PERFORADOS

Facilitan la aireación y ventilación de los objetos almacenados en las estanterías.

Material: Chapa galvanizada, de espesor entre 0,7 y 1mm de fleje fundido por inmersión DX51D + Z100 MAC según DIN EN 10346 y DIN EN 10143

- Límite elástico Re: >140 Nw/mm²
- Resistencia a la tracción Rm: 270 / 500 Nw/mm²
- Alargamiento % Amin: 22

ACABADO: Pintado en EPOXI - POLIESTER

PERFORADO 1

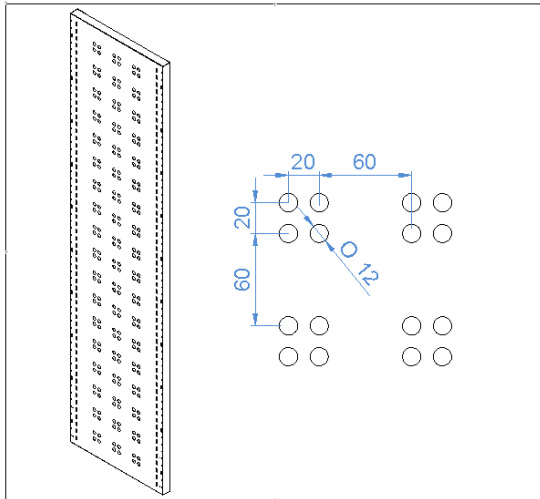

PERFORADO 2

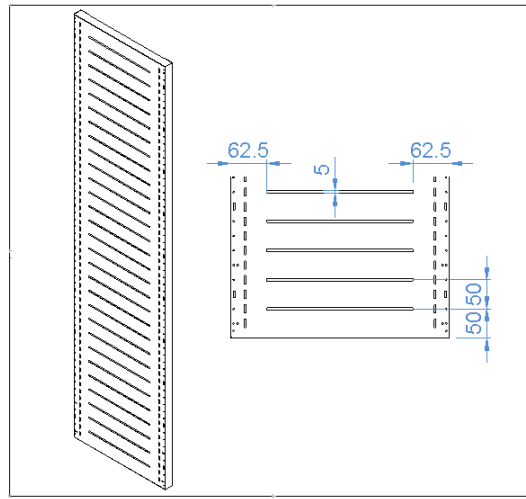

6.14 FONDOS TRASEROS / INTERMEDIOS

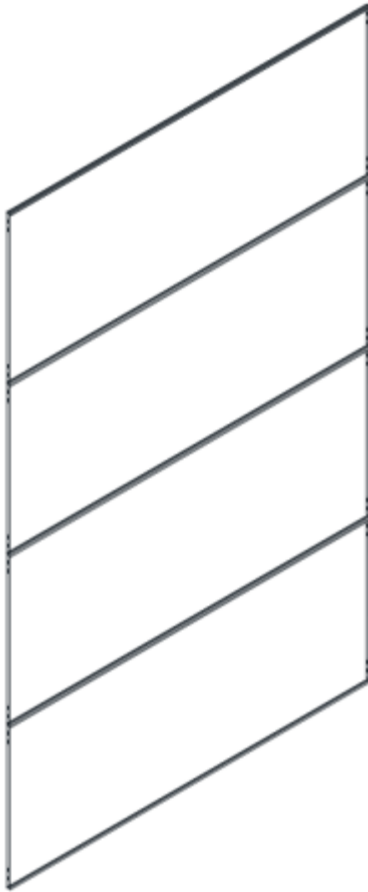

Panel metálico trasero/intermedio modulado en función de la altura de la estantería.

Atado a las dos columnas con tornillos rosca chapa.

Une dos columnas entre sí por la parte posterior y a su vez da rigidez a la estantería. Cubre toda la parte posterior de la estantería.

Cuando la estantería lleva fondos no lleva riostras.

Material: Chapa galvanizada, de espesor entre 0,7 y 1mm de fleje fundido por inmersión DX51D + Z100 MAC según DIN EN 10346 y DIN EN 10143

- Límite elástico Re: $>140 \text{ Nw/mm}^2$

- Resistencia a la tracción Rm: 270 / 500 Nw/mm²

- Alargamiento % Amin: 22

ACABADO: Pintado en EPOXI - POLIESTER

6.15 FONDOS TRASEROS / INTERMEDIOS PERFORADOS

Facilitan la aireación y ventilación de los objetos almacenados en las estanterías.

Panel metálico trasero/intermedio modulado en función de la altura de la estantería.

Atado a las dos columnas con tornillos rosca chapa.

Une dos columnas entre sí por la parte posterior y a su vez da rigidez a la estantería. Cubre toda la parte posterior de la estantería.

Cuando la estantería lleva fondos no lleva riostras.

Material: Chapa galvanizada, de espesor entre 0,7 y 1mm de fleje fundido por inmersión DX51D + Z100 MAC según DIN EN 10346 y DIN EN 10143

- Límite elástico Re: $>140 \text{ Nw/mm}^2$

- Resistencia a la tracción Rm: 270 / 500
Nw/mm²

- Alargamiento % Amin: 22

ACABADO: Pintado en EPOXI - POLIESTER

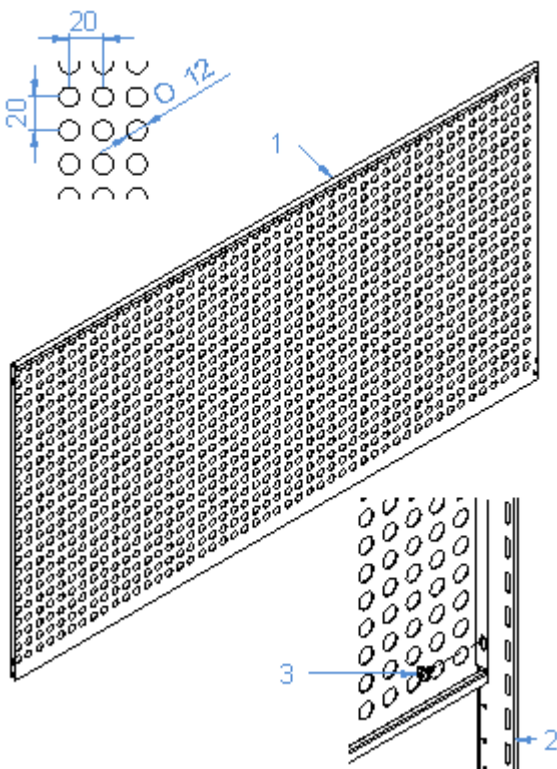

6.16 EMBELLECEDOR DE MELAMINA PARA LATERAL EXTREMO

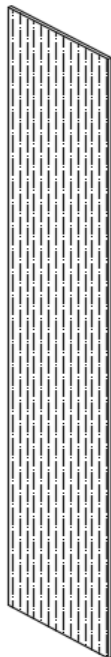

Embellecedor de melamina de 10mm. de espesor formados por una base de tablero aglomerado y recubiertos por una plancha de melamina unicapa en ambas caras. Canteados con P.V.C. de 2mm de espesor con las esquinas redondeadas para mayor seguridad.

ACABADOS: BLANCO, GRIS CLARO, HAYA Y ABEDUL

6.17 EMBELLECEDOR DE CRISTAL PARA LATERAL EXTREMO

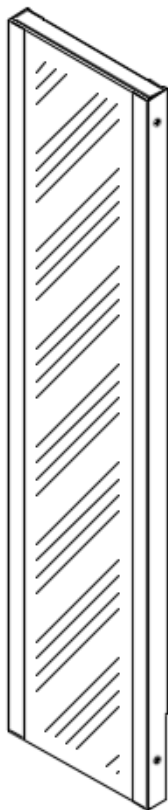

Embellecedor de cristal laminado MATE de 3+3mm. de espesor sujeto al lateral de la estantería mediante 2 soportes metálicos atornillados en su frente.

6.18 PUERTAS CORREDERAS METÁLICAS



Marco perimetral formado por 2 marcos horizontales y 2 verticales. Ruedas de guiado y soporte superior. Hojas de puertas formadas por varios paneles metálicos atornillados en función de la longitud del armario. Topes de goma amortiguadores en los laterales de las hojas. Cerradura con 2 llaves por armario. Tiradores rectangulares de plástico escamoteados en las puertas sin salientes.

Material: Chapa laminada en frío, de espesor entre 0,7 y 1 mm.DC01 (EN 10130:2008)

- Límite elástico Re: 140/280 Nw/mm²
- Resistencia a la tracción Rm: 270 / 410 Nw/mm²
- Alargamiento % Amin: 28

ACABADO: Pintado en EPOXI – POLIESTER

Posibilidad de incorporar cerradura electrónica.

6.19 PUERTAS CORREDERAS DE CRISTAL



Puertas correderas de cristal enmarcado. Marco perimetral formado por 2 marcos horizontales y 2 verticales. Ruedas de guiado y soporte superior. Hojas de puertas formadas marco metálico + cristal laminado de 3+3mm. Topes de goma amortiguadores en los laterales de las hojas. Cerradura con 2 llaves por armario. Tiradores rectangulares de plástico escamoteados en las puertas sin salientes.

Material: Chapa laminada en frío, de espesor entre 0,7 y 1 mm.DC01 (EN 10130:2008)

- Límite elástico Re: 140/280 Nw/mm²
- Resistencia a la tracción Rm: 270 / 410 Nw/mm²
- Alargamiento % Amin: 28

ACABADO: Pintado en EPOXI - POLIESTER

Posibilidad de incorporar cerradura electrónica.

6.20 SOPORTE DE CONSULTA



Apoyo extraíble para realizar cualquier tipo de consulta a la altura deseada.

Panel metálico guiado por guías extraíbles atornilladas a soportes galvanizados que van encajados en las ranuras de la columna.

Material: Chapa galvanizada, de espesor entre 0,7 y 1mm de fleje fundido por inmersión DX51D + Z100 MAC según DIN EN 10346 y DIN EN 10143

- Límite elástico Re: >140 Nw/mm²

- Resistencia a la tracción Rm: 270 / 500 Nw/mm²

- Alargamiento % Amin: 22

ACABADO: Pintado en EPOXI - POLIESTER

Largo NOMINAL [mm]	Fondo NOMINAL [mm]
800	290/300 355 390/400
900	
1000	
1200	
1250	
1350	

6.21 SEPARADOR FIJO

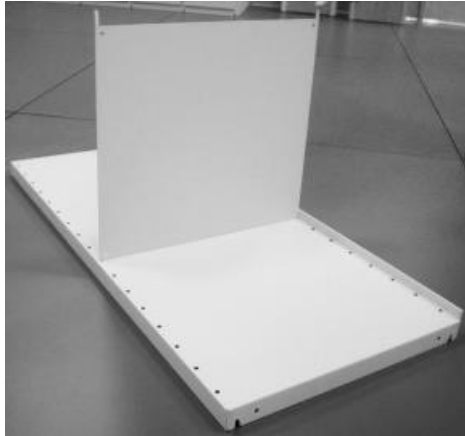

Chapa metálica recta con 2 pestañas en la parte superior e inferior que se insertan en las perforaciones de las baldas para poder formar casilleros o divisiones. La altura y fondo son función del paso entre baldas y del fondo de estas mismas.

Material: Chapa galvanizada, de espesor entre 0,8 y 1,5mm de fleje fundido por inmersión DX51D + Z100 MAC según DIN EN 10346 y DIN EN 10143

- Límite elástico Re: >140 Nw/mm²
- Resistencia a la tracción Rm: 270 / 500 Nw/mm²
- Alargamiento % Amin: 22

ACABADO: Pintado en EPOXI - POLIESTER

6.22 SEPARADOR DE VARILLA

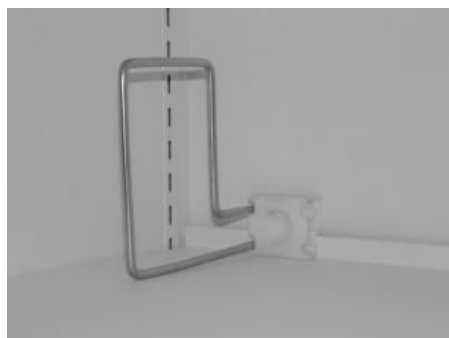

Separador desplazable con varilla cromada y soporte de polipropileno blanco, para acoplar en el tope trasero de la balda.

Medidas: 140 mm H x 260 mm P.

6.23 SEPARADOR EN "U"

Separador metálico desplazable en forma de U.

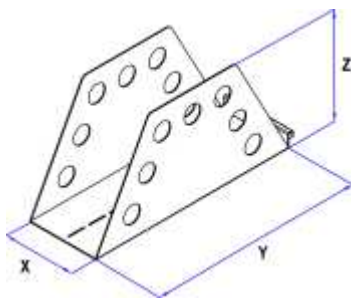

Material: Chapa galvanizada, de espesor entre 0,8 y 1,2mm de fleje fundido por inmersión DX51D + Z100 MAC según DIN EN 10346 y DIN EN 10143

- Límite elástico Re: >140 Nw/mm²
- Resistencia a la tracción Rm: 270 / 500 Nw/mm²
- Alargamiento % Amin: 22

ACABADO: Pintado en EPOXI - POLIESTER

Largo (X) REAL [mm]	Fondo (Y) [mm]		Altura (Z) REAL [mm]
	NOMINAL	REAL	
100	250	250	150
	300	300	
	350		

6.24 BASTIDORES PARA CARPETAS COLGANTES



Bastidor metálico, con cierre-tirador, guiado por un par de guías extraíbles caldeadas a soportes galvanizados que van encajados en las ranuras de la columna. Cada bastidor lleva dos separadores transversales. Utilizado para colgar carpetas (visor superior) en sentido longitudinal apoyadas en la pestaña del travesaño del bastidor y la pestaña del separador.

Fondo: 355mm
Ancho (nominal):
800, 900, 1000, 1200, 1250 y 1350mm



Material: Chapa galvanizada, de espesor entre 0,8 y 1,2mm de fleje fundido por inmersión DX51D + Z100 MAC según DIN EN 10346 y DIN EN 10143
- Límite elástico Re: >140 Nw/mm²
- Resistencia a la tracción Rm: 270 / 500 Nw/mm²
- Alargamiento % Amin: 22

ACABADO: Pintado en EPOXI – POLIESTER

Posibilidad de frontal cerrado

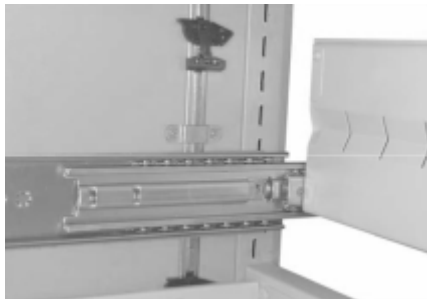

SISTEMA ANTIVUELCO

Impide que se abra más de un cajón simultáneamente, para impedir el vuelco de la estantería.



CERRADURA DE BLOQUEO

Bloquea la apertura de todos los cajones de una misma composición sólo con una cerradura.

Posibilidad de incorporar cerradura electrónica.

6.25 CAJONES EXTRAÍBLES

Cajón metálico, con el interior ranurado con un paso de 40mm, guiado por un par de guías extraíbles atornilladas a soportes galvanizados que van encajados en las ranuras de la columna.

Frente con tirador incorporado.

Almacenamiento de objetos diversos de pequeño tamaño en distintos compartimentos de forma ordenada y accesible gracias a su posibilidad de división longitudinal y transversal mediante omegas ranuradas y chapas divisorias.



Alturas del cajón: 100, 150 y 200mm (frente de 200mm, cuerpo de 150mm)

Longitud del cajón: 800, 900, 1000, 1200, 1250, 1350 mm

Fondo del cajón: 250, 290, 355, 390, 500, 600mm

Material: Chapa galvanizada, de espesor entre 0,8 y 1mm de fleje fundido por inmersión DX51D + Z100 MAC según DIN EN 10346 y DIN EN 10143

- Límite elástico Re: >140 Nw/mm²

- Resistencia a la tracción Rm: 270 / 500 Nw/mm²

- Alargamiento % Amin: 22

ACABADO: Pintado en EPOXI - POLIESTER

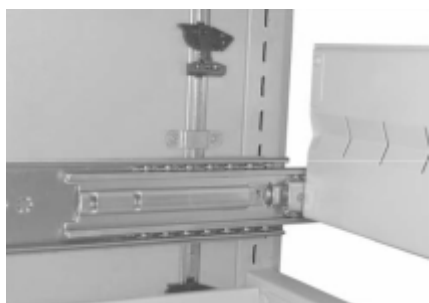

SISTEMA ANTIVUELCO

Impide que se abra más de un cajón simultáneamente, para impedir el vuelco de la estantería.



CERRADURA DE BLOQUEO

Bloquea la apertura de todos los cajones de una misma composición sólo con una cerradura.

Posibilidad de incorporar cerradura electrónica.

6.26 PUERTA CONTENEDOR

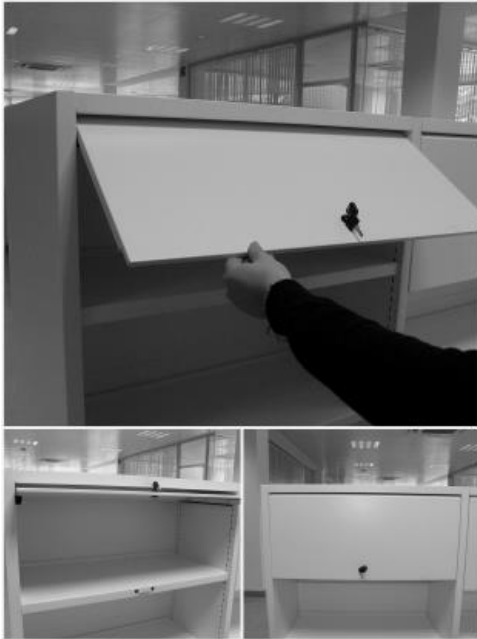

Panel metálico extraíble con ruedas y guiado por dos guías acopladas a la columna ubicado en la parte inferior de cada balda.

Con cerradura.

Debe de ir entre dos baldas.

Ancho nominal: 800, 900, 100, 1200, 1250,1350mm.

Material: Chapa galvanizada, de espesor entre 0,8 y 1,2mm de fleje fundido por inmersión DX51D + Z100

MAC según DIN EN 10346 y DIN EN 10143

- Límite elástico Re: >140 Nw/mm²

- Resistencia a la tracción Rm: 270 / 500 Nw/mm²

- Alargamiento % Amin: 22

ACABADO: Pintado en EPOXI - POLIESTER

Posibilidad de incorporar cerradura electrónica.

6.27 NICHO INDIVIDUAL EXPOSITOR

Expositor individual “tipo cajón” para almacenamiento de la publicación presentada en portada. A pesar de su movilidad, el contenido queda totalmente fijado por su pestaña inferior y el remate superior.



Panel frontal metálico extraíble, rematado en la parte superior por un perfil que evita la caída del catálogo o revista.

Se acopla en el tope trasero de la balda.

Medidas: 400 mm H x 355 mm P
(Otras medidas: consultar con fábrica)

Material: Chapa galvanizada, de espesor entre 0,7 y 1mm de fleje fundido por inmersión DX51D + Z100 MAC según DIN EN 10346 y DIN EN 10143

- Límite elástico Re: >140 Nw/mm²

- Resistencia a la tracción Rm: 270 / 500 Nw/mm²

- Alargamiento % Amin: 22

ACABADO: Pintado en EPOXI - POLIESTER

6.28 BANDEJA ESCALONADA PARA CD,s

Bandeja metálica escalonada con doble hilera de almacenamiento, frentes de metacrilato de 100mm. de alto y dividido internamente por 5 separadores de varilla de inoxidable, formando 12 huecos totales.
Las baldas se acoplan a la columna mediante ganchos.

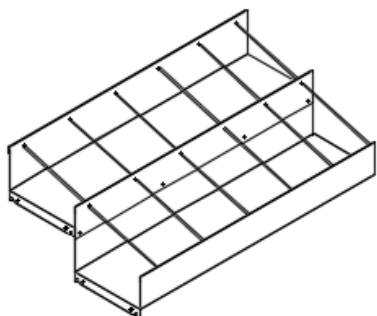

Material: Chapa galvanizada, de espesor entre 0,7 y 1mm de fleje fundido por inmersión DX51D + Z100 MAC según DIN EN 10346 y DIN EN 10143

- Límite elástico Re: >140 Nw/mm²
- Resistencia a la tracción Rm: 270 / 500 Nw/mm²
- Alargamiento % Amin: 22

ACABADO: Pintado en EPOXI - POLIESTER

Metacrilato: 5mm. de espesor.

Varilla: acero inoxidable : 5mm.Ø

MEDIDAS DE LA BANDEJA ESCALONADA	LARGO (L)			
	CAPACIDADES CD,s (10mm.)			
FONDO (F)	800 (767)	900 (867)	1000 (967)	1200 (1167)
300	110	110	132	154
355	140	140	168	196

6.29 BANDEJA MEDIATECA



Bandeja metálica desplazable en sentido transversal (su recorrido no sobresale de la estantería), guiada por dos soportes acoplados a la columna.

Dividido internamente por 2 separadores desplazables guiados dentro de la bandeja.

Máximo aprovechamiento en altura en almacenamiento de CDs en sentido longitudinal con posibilidad de división interna con separadores desplazables de forma accesible.

Material: Chapa galvanizada, de espesor entre 0,7 y 1,5mm de fleje fundido por inmersión DX51D + Z100 MAC según DIN EN 10346 y DIN EN 10143

- Límite elástico Re: >140 Nw/mm²

- Resistencia a la tracción Rm: 270 / 500 Nw/mm²

- Alargamiento % Amin: 22

ACABADO: Pintado en EPOXI - POLIESTER

MEDIDAS DE LA BANDEJA MEDIATECA	LARGO (L)			
	CAPACIDADES CD,s (10mm.)			
FONDO (F)	800 (768)	900 (868)	1000 (968)S	1200 (1168)
300	70	80	90	110
355	70	80	90	110

6.30 CAJÓN EXPOSITOR de CD,s



Cajón expositor metálico con tirador de goma dividido internamente por separadores ranurados y chapas divisorias. Guiado por un par de guías extraíbles atornilladas a soportes galvanizados los cuales se encajan en las ranuras de la columna.

Máximo aprovechamiento en altura en almacenamiento de CDs en sentido transversal.

División interna en sentido longitudinal y transversal.

Material: Chapa galvanizada, de espesor entre 0,8 y 1,5mm de fleje fundido por inmersión DX51D + Z100 MAC según DIN EN 10346 y DIN EN 10143

- Límite elástico Re: >140 Nw/mm²

- Resistencia a la tracción Rm: 270 / 500 Nw/mm²

- Alargamiento % Amin: 22

ACABADO: Pintado en EPOXI - POLIESTER

MEDIDAS DEL CAJÓN EXPOSITOR	LARGO (L)		
	CAPACIDADES CD,s (10mm.)		
FONDO (F)	900 (868)	1000 (968)	1200 (1168)
300	125	150	175

6.31 CAJÓN ALMACÉN de CD,s

Cajón metálico con tirador dividido internamente por 5 varillas formando 6 huecos.

Guiado por un par de guías extraíbles atornilladas a soportes galvanizados los cuales se encajan en las ranuras de la columna.



Material: Chapa galvanizada, de espesor entre 0,8 y 1mm de fleje fundido por inmersión DX51D + Z100 MAC según DIN EN 10346 y DIN EN 10143

- Límite elástico Re: >140 Nw/mm²

- Resistencia a la tracción Rm: 270 / 500 Nw/mm²

- Alargamiento % Amin: 22

ACABADO: Pintado en EPOXI - POLIESTER
Varilla acero inoxidable ø 5 mm.

Medida : 150 H (mm.)

MEDIDAS DEL CAJÓN ALMACÉN	LARGO (L)		
	CAPACIDADES CD,s (10mm.)		
FONDO (F)	900 (868)	1000 (968)	1200 (1168)
300	130	156	182
355	155	186	217
400	180	216	252

6.32 RETENEDORES LISOS Y PERFORADOS



Se colocan en la parte frontal de la balda para retener los objetos almacenados en su interior.

Material: Chapa galvanizada, de espesor entre 0,8 y 1,2mm de fleje fundido por inmersión DX51D + Z100 MAC según DIN EN 10346 y DIN EN 10143

- Límite elástico Re: $>140 \text{ Nw/mm}^2$
- Resistencia a la tracción Rm: 270 / 500 Nw/mm^2
- Alargamiento % Amin: 22

ACABADO: Pintado en EPOXI - POLIESTER



6.33 SOPORTE PARA PERIÓDICOS



Soporte para periódicos, compuesto por un armazón con 5 varillas, con enganches para fijarlo a la estantería.

Material: Chapa galvanizada, de espesor entre 0,8 y 1mm de fleje fundido por inmersión DX51D + Z100 MAC según DIN EN 10346 y DIN EN 10143

- Límite elástico Re: >140 Nw/mm²
- Resistencia a la tracción Rm: 270 / 500 Nw/mm²
- Alargamiento % Amin: 22

ACABADO: Pintado en EPOXI - POLIESTER
Varilla ø 10 mm.

MEDIDAS DEL SOPORTE PARA PERIÓDICOS	LARGO (L)			
FONDO (F)				
300	800 (768)	900 (868)	1000 (968)	1200 (1168)
350				

6.34 CARRO DE TRANSPORTE MIXTO



Carro portallibros doble mixto de 900mm de largo x 1020mm de alto x 600mm de fondo.

Con 3 baldas dobles inclinadas, metálicas color Blanco RAL 9010.

Posibilidad de pintar en otros colores de la carta RAL. Laterales de tablero melaminado de 19mm, canteado en PVC, acabado Blanco W980.

Con 4 ruedas.

Tirador ergonómico de aluminio.

6.35 CARRO DE TRANSPORTE SENCILLO CORTO



Carro portalibros sencillo de 635mm de largo (580+55 tirador) x 1060mm de alto x 420mm de fondo.

Laterales con tapa interior. Fondos.

Con 4 niveles de carga.

Con 4 ruedas de maniobra.

Tirador ergonómico de aluminio.

Color: Blanco RAL 9010.

Posibilidad de pintar en otros colores de la carta RAL.



6.36 CARRO DE TRANSPORTE SENCILLO



Carro portalibros sencillo de 1033mm de largo (978+55 tirador) x 1060mm de alto x 420mm de fondo.

Laterales con tapa interior. Fondos.

Con 4 niveles de carga.

Con 4 ruedas de maniobra.

Tirador ergonómico de aluminio.

Color: Blanco RAL 9010.

Posibilidad de pintar en otros colores de la carta RAL.

6.37 CARRO DE TRANSPORTE DOBLE



Carro portallibros doble de 1033mm de largo (978+55 tirador) x 1060mm de alto x 640mm de fondo a dos caras (320+320).

Laterales con tapa interior.

Con 4 niveles de carga.

Con 4 ruedas de maniobra.

Tirador ergonómico de aluminio.

Color: Blanco RAL 9010.

Posibilidad de pintar en otros colores de la carta RAL.

6.38 BARRAS COLGADORAS PARA ROPA



Conjunto de barra colgadora para colgar perchas, regulable en profundidad, compuesta por 2 soportes laterales + barra colgadora.

Material: Chapa laminada en frío, DC01 (EN 10130:2008), espesor entre 0,7 mm y 1mm.

- Límite elástico Re: 140 / 280 Nw/mm²
- Resistencia a la tracción Rm: 270 / 410 Nw/mm²
- Alargamiento % Amin: 28

ACABADO: Pintado en EPOXI - POLIESTER



Barra colgadora: Tubo redondo galvanizado

6.39 MEDIDOR DE TEMPERATURA Y HUMEDAD (TERMOHIGRÓMETRO)



Modelo: BK-TH815A :

Color blanco

Material de plástico

Con pantalla de 1,5 "LCD, incrustado instalación estilo.

Rango de medición de temperatura: -20 / 70 °C

Temperatura de precisión: + / - 1 °C

Resolución de pantalla: + / - 0,1 °C

Rango de medición de la humedad: 10% / 99 % RH

Humedad de precisión: + / - 5 % RH

Resolución de la pantalla: 1 % RH

Funciona con 2 x LR44 células (incluidas)



7 GESTION Y TRAZABILIDAD DE CONTENIDOS (HARDWARE Y SOFTWARE)

7.1 Lector Códigos de Barras

La pantalla WVGA multitáctil brillante de 4" le ofrece una interfaz de usuario más gráfica, con aplicaciones centradas en la pantalla
Soporta varias caídas sobre hormigón desde 1,5 m (5 pies) de altura en un amplio rango de temperaturas de funcionamiento y tiene certificación de estanqueidad IP64 contra lluvia y polvo
Cuenta con la mejor tolerancia al movimiento de su clase y admite lectura de códigos de barra 1D y 2D en todas las direcciones



7.2 Punto de Acceso Inalámbrico

Dispositivos necesarios para generar la red inalámbrica necesaria para conectar dispositivos inalámbricos como lectores de códigos de barra y rfid.

Ideal para redes pequeñas y medianas, la serie Cisco Aironet 1850 ofrece un rendimiento líder en la industria para los mercados de empresas y proveedores de servicios a través de MIMO 4x4 de clase empresarial, cuatro puntos de acceso de flujo espacial que soportan la nueva onda IEEE 802.11ac Wave 2 especificación. La serie Aironet 1850 amplía el soporte a una nueva generación de clientes Wi-Fi, como teléfonos inteligentes, tablets y portátiles de alto rendimiento que han integrado el soporte 802.11ac Wave 1 o Wave 2.



7.3 Impresora de Etiquetas

Impresora de Etiquetas de identificación necesarias para imprimir el etiquetado de identificación adecuado para cada solución. Todas las etiquetas impresas adquieren una calidad y permanencia en el tiempo.

Las impresoras de sobremesa GK™ Series y GT800 de Zebra combinan impresión confiable con velocidades de impresión rápidas y capacidad de administración de red. Con su diseño fácil de usar, las avanzadas impresoras de escritorio de Zebra le permiten mejorar la eficiencia operativa.



7.4 Etiquetas Térmicas

Etiquetas de Identificación. Térmicas un ribbon (cinta, tinta,..) de transferencia térmica de carbón que pasa entre el cabezal y la etiqueta. El calor provocado por el cabezal hace que la tinta del ribbon se libere y se fije a la etiqueta. Las Etiquetas de Transferencia Térmica son las más efectivas a la hora de producir etiquetas resistentes y de larga duración.

Ribbon de resina, compuesto por un alto porcentaje de resinas y base de poliéster, destaca por su resistencia a agentes abrasivos como el alcohol o gasolina y su alta calidad de impresión en superficies especiales como soportes de plástico, sintéticos y determinados tipos de papel con alto brillo.



7.5 Software de Trazabilidad del Contenido en Estanterías

Capacidad de Integración.

Principal característica de EUNSoft bajo todos sus productos es el integrar y completar cualquier base de datos o aplicativo existente en la parte del cliente a fin de mejorar la eficiencia. En ningún caso se pretende sustituir la gestión existente, al contrario, tras un análisis completo de las gestiones existentes con los agentes pertinentes, se suman a la solución EUNSoft, maximizando el potencial de cada uno, y dando como resultado la mejora de los aspectos más críticos de la gestión actual, adecuándose a las nuevas necesidades. La versión de Software en cuestión tiene características y entidades suficientes como para ser el maestro principal dentro de una integración como para ser un mero gestor de ubicaciones o gestor de trazabilidad dentro de cualquier archivo o almacén, notificando cualquier cambio de situación a la aplicación principal.

Orientado a la gestión centralizada de archivos, es capaz de gestionar cualquier proceso interno que el administrador quisiera trazar. Dispone de diferentes monitores de estados de situación para poder tener una visión clara y concisa de la disponibilidad de los ítems gestionados dentro de todos sus posibles procesos y situaciones. Todas estas características son parametrizables desde el panel correspondiente, y no tienen ningún límite a la hora de parametrizarlos. Al administrador se le da la potestad de actualizar los procesos no solo los cambios de situación sino la modificación y creación de los nuevos puntos de gestión. Solo precisa tener configurados los permisos de los perfiles para poder actuar sobre cualquier botón o pantalla de la aplicación.

Contiene un gran número de campos de diferentes tipos (texto, numérico, fecha, ...) para poder guardar diferentes datos dependiendo de la procedencia de los ítems gestionados. Esto supone poder tener diferentes campos configurables por cada tipo de entidad correspondiente. Para cada entidad que precise campos específicos, estos se agrupan bajo el mismo tipo, decidiendo por parte del administrador cuales son los campos necesarios para cada tipo y cuales son de obligado cumplimiento. Esto permite poder gestionar diferentes áreas, campos o fondos dentro de un mismo Cuadro general de Clasificación.

Gestión documental propia, posibilidad de adjuntar cualquier fichero digital a los ítems gestionados (No se incluye ningún digitalizador). Gestión avanzada, se integrada con las herramientas de digitalización principales del mercado (No se incluye licencia avanzada).



Personalización y Parametrización.

Es la segunda principal característica de la gama EUNSoft en todos sus productos. Se permite al administrador poder parametrizar todas las acciones posibles de la aplicación, después de una formación inicial. Esta formación, su seguimiento y los permisos adecuados correspondientes permiten parametrizar cualquier funcionalidad de la aplicación.

Partiendo de la base que el Cuadro General de clasificación es definido por el cliente, también permite poder personalizar cualquier codificación, siguiendo unos parámetros, dentro de cada fondo, subfondo, serie, subserie que se defina dentro del cuadro general de clasificación. Es decir nos permite personalizar una codificación por cada serie o fondo diferente pudiendo aplicarlo a todas las subsecciones correspondientes. Para esta personalización podemos aplicar un sufijo o prefijo, definido mediante caracteres alfanuméricos y/o fechas de año y/o meses y un contador dentro del código. Esto permite sin cambiar la codificación existente de ningún fondo o subfondo poder seguir gestionándolos de un manera centralizada. Teniendo la posibilidad también de normalizarlo.

Todos los accesos se controlan mediante perfiles de autorización. Estos accesos son gestionados por el administrador, el cual tiene total autoridad sobre los perfiles, añadiendo, quitando y modificando cualquier acceso sobre creación, modificación y eliminación de cualquier entidad o ítem gestionado dentro de la aplicación.

Todos los ítems pueden tener diferentes caducidades o expurgos programados. A cada ítem se le puede añadir un tipo de vigencia o caducidad para poder informar al comité de Expurgo, esto permite controlar el calendario de eliminación o nivel de archivo a fin pasar a otro de menos movimientos o más histórico.

La gestión de Archivo Centralizado permite tener diferentes ubicaciones o zonas ordenadas geográficamente o dependiendo del nivel de gestión. Esto se personaliza a gusto del administrador, dando de alta diferentes zonas, depósitos, bloques, cuerpos y pudiendo etiquetar de manera automática o personalizada de todas las ubicaciones. Todo dependerá de los permisos correspondientes sobre la creación y edición de las ubicaciones. También se añade la posibilidad de gestionar centros de trabajo, o ubicaciones físicas de los usuarios, con el fin de agrupar y desagrupar los envíos desde el archivo central a sus correspondientes centros de trabajo.

La personalización y parametrización de la ubicaciones esta relacionada directamente con las optimizaciones de recorridos dentro las zonas de archivo, esto permite al administrador poder gestionar rutas configurables para cada grupo de peticiones. Este grupo de peticiones o listas son ejecutadas por recorridos configurados por el administrador, a fin de poder gestionar de manera eficiente los operarios de archivo y sus tiempos de respuesta, permitiendo cambiar las rutas y sus depósitos por volumen de peticiones y personal. También podemos configurar la manera en la actual los procesos sobre las ubicaciones, es decir podemos actuar de manera automática o manual, la automática dependerá de los parámetros configurados por el administrador teniendo en cuenta capacidades completas, reservas y jerarquías de compleción.

EunLogic_File – Herramienta de Gestión dentro de un flujo de trabajo adaptado gestiona la trazabilidad de Expedientes, Documentos o cualquier elemento único.

EunLogic_CMS – Conector con diferentes gestores documentales.

EunLogic_Library – Herramientas de gestión dentro de un flujo de trabajo específico para Bibliotecas, Públicas o Privadas

EunLogic_Museum – Herramientas de Gestión del Flujo y Trazabilidad con Fondos o piezas de arte.